

## OBRAZAC 1

elektronski potpis projektanta	elektronski potpis revidenta
--------------------------------	------------------------------

INVESTITOR <sup>1</sup>	<b>“YOUR TIME” D.O.O, Bar</b>
OBJEKAT <sup>2</sup>	<b>Privremeni objekat – Posebno vozilo za pružanje jednostavnih Ugostiteljskih usluga</b>
LOKACIJA <sup>3</sup>	<b>Broj lokacije 16.35 – Ulica Šetalište Kralja Nikole</b> Dio KP 4941, KO Novi Bar, Opština Bar
VRSTA TEHNIČKE DOKUMENTACIJE <sup>4</sup>	<b>IDEJNO RJEŠENJE</b>
PROJEKTANT <sup>5</sup>	<b>“Archi5”, D.O.O. Bar</b>
ODGOVORNO LICE <sup>6</sup>	<b>Miodrag Govedarica mast.inž.arh.</b>
GLAVNI INŽENJER <sup>7</sup>	<b>Miodrag Govedarica mast.inž.arh.</b> <b>broj licence: UPI 072/7-11/2</b>

---

<sup>1</sup> Naziv/ime investitora

<sup>2</sup> Naziv projektovanog objekta

<sup>3</sup> Mjesto građenja, planski dokument, urbanistička parcela, katastarska parcela

<sup>4</sup> Idejno rješenje, idejni projekat, glavni projekat odnosno projekat izvedenog objekta projekat (ako je u pitanju naslovna strana cjelokupne tehničke dokumentacije)

<sup>5</sup> Naziv privrednog društva, pravnog lica odnosno preduzetnika koji je izradio tehničku dokumentaciju

<sup>6</sup> Ime odgovornog lica u privrednom društvu, pravnom licu odnosno ime i prezime preduzetnika

<sup>7</sup> Ime i prezime glavnog inženjera.

elektronski potpis projektanta	elektronski potpis revidenta
--------------------------------	------------------------------

INVESTITOR<sup>1</sup>

**“YOUR TIME” D.O.O, Bar**

OBJEKAT<sup>2</sup>

**Privremeni objekat – Posevno vozilo za pružanje jednostavnih  
Ugostiteljskih usluga**

LOKACIJA<sup>3</sup>

**Broj lokacije 16.35 – Ulica Šetalište Kralja Nikole  
Dio KP 4941, KO Novi Bar, Opština Bar**

DIO TEHNIČKE  
DOKUMENTACIJE<sup>4</sup>

**ARHITEKTONSKI PROJEKAT**

PROJEKTANT<sup>5</sup>

**“Archi5”, D.O.O. Bar**

ODGOVORNO LICE<sup>6</sup>

**Miodrag Govedarica mast.inž.arh.**

GLAVNI INŽENJER<sup>7</sup>

**Miodrag Govedarica mast.inž.arh.  
broj licence: UPI 072/7-11/2**

SARADNICI NA  
PROJEKTU<sup>8</sup>

---

<sup>1</sup> Naziv/ime investitora

<sup>2</sup> Naziv projektovanog objekta

<sup>3</sup> Mjesto građenja, planski dokument, urbanistička parcela, katastarska parcela

<sup>4</sup> Arhitektonski projekat, građevinski projekat, elektrotehnički projekat odnosno mašinski projekat (ako je u pitanju naslovna strana dijela tehnički dokumentacije)

<sup>5</sup> Naziv privrednog društva, pravnog lica odnosno preduzetnika koji je izradio dio tehničke dokumentacije

<sup>6</sup> Ime odgovornog lica u privrednom društvu, pravnom licu odnosno ime i prezime preduzetnika

<sup>7</sup> Ime i prezime glavnog inženjera

<sup>8</sup> Ime i prezime saradnika na izradi dijela tehnički dokumentacije



## **1.2.SADRŽAJ TEHNIČKE DOKUMENTACIJE:**

### 1.OPŠTA DOKUMENTACIJA ZA OBJEKAT:

- 1.1. Naslovna strana-obrazac 1;
- 1.2. Sadržaj tehničke dokumentacije;
- 1.3. Ugovor između investitora i projektanta;
- 1.4. Izvod iz centralnog registra za privredno društvo za izradu tehničke dokumentacije;
- 1.5. Licenca privrednog društva, pravnog lica, odnosno preduzetnika za izradu tehničke dokumentacije;
- 1.6. Polisa osiguranja od profesionalne odgovornosti projektanta;
- 1.7. Licenca odgovornog inženjera;
- 1.8. Urbanističko-tehnički uslovi;
- 1.12. Izjava glavnog inženjera

### 2. PROJEKTI ZADATAK

- 2.1. Uvod;
- 2.2. Cilj i svrha izrade tehničke dokumentacije;
- 2.3. Lokacija;
- 2.4. Namjena objekta;
- 2.5. Kapacitet;
- 2.6. Faznost gradnje;
- 2.7. Potpis i ovjera investitora

### 3.TEKSTUALNA DOKUMENTACIJA

- 3.1. Tehnički opis objekta

### 4.GRAFIČKA DOKUMENTACIJA

- 4.1. Šira situacija
- 4.2. Situacija
- 4.3. Osnova posebnog vozila za pružanje jednostavnih ugostiteljskih usluga
- 4.4. Karakteristični izgledi
- 4.5. 3D Prikaz



"Archi5" D.O.O. BAR  
Rista Lekića 4b, Bar  
PIB: 03323994

### 1.3. Ugovor između investitora i projektanta



Archi5 D.O.O. BAR  
Rista Lekića 4b, Bar  
PIB: 03323994

## UGOVOR

IZMEĐU INVESTITORA I PRIVREDNOG DRUŠTVA, PRAVNOG LICA ZA IRADU TEHNIČKE DOKUMENTACIJE

ZAKLJUČEN IZMEĐU:

1. "Archi5" D.O.O. BAR, (u daljem tekstu projektant) kojeg zastupa director Miodrag Govedarica.

i

2. "YOUR TIME" D.O.O. Bar (u daljem tekstu naručilac)

### Član 1.

Naručilci ustupaju, a Projektant prihvata da sačini Idejno Rješenje za Privremeni objekat – Posebno vozilo za pružanje jednostavnih ugostiteljskih usluga

### Član 2.

Vrijednost radova će se odrediti aneksom ovog ugovora a cijena će se računati po metro kvadratnom BGP Objekta. Naručilci su dužni da danom uplate avansa uvedu projektanta u posao i tog dana ugovor postaje pravosnažan.

### Član 3.

Projektant se obavezuje, da radove iz člana 1. Ovog ugovora, završi prema projektnom zadatku, tehničkim propisima i važećim standardima u roku koji će odrediti dinamika rada i izmjene na projektu koje zahtjeva investitor. Ukoliko su dobijeni UTU od strane nadležnog sekretarijata i predate projektantu sve potrebne podloge za izradu idejnog rješenja.

### Član 4.

Odredbe ovog ugovora mogu se mjenjati aneksom ovog ugovora.

### Član 5.

Eventualne sporove, između ugovornih strana, rješavaće zajednička komisija. Strana, koja je nezadovoljna rješenjem zajedničke komisije, može pokrenuti spor kod suda u Baru.

### Član 6.

Ovaj ugovor je sačinjen u četiri istovjetna primjerka, od kojih svaka strana dobija po dva primjerka za svoje potrebe.

PROJEKTANT:

"Archi5" D.O.O. Bar  
Miodrag Govedarica

NARUČILAC:

"YOUR TIME" D.O.O Bar



"Archi5" D.O.O. BAR  
Rista Lekića 4b, Bar  
PIB: 03323994

#### 1.4. Izvod iz centralnog registra za privredno društvo za izradu tehničke dokumentacije



"Archi5" D.O.O. BAR  
Rista Lekića 4b, Bar  
PIB: 03323994



## Dokument o registraciji

Registarski broj 5 - 0938315 / 001  
PIB: 03323994

Datum registracije: 09.09.2020.

### DRUŠTVO SA OGRANIČENOM ODGOVORNOŠĆU "ARCHIS" BAR

Broj važeće registracije: /001

Skraćeni naziv: ARCHIS  
Telefon: +38268116714  
eMail: djus@t-com.me  
Web adresa:  
Datum zaključivanja ugovora: 01.09.2020.  
Datum donošenja Statuta: 01.09.2020.  
Adresa glavnog mjesta poslovanja: UL. RISTA LEKIĆA BR.4B BAR  
Adresa za prijem službene pošte: UL. RISTA LEKIĆA BR.4B BAR  
Adresa sjedišta: UL. RISTA LEKIĆA BR.4B BAR  
Pretežna djelatnost: 7111 Arhitektonska djelatnost  
Obavljanje spoljno-trgovinskog poslovanja: DA  
Oblik svojine: Privatna  
Porijeklo kapitala: Mješoviti  
Upisani kapital: 1,00Euro (Novčani 1,00Euro, nenovčani 0,00Euro )

#### OSNIVAČI:

**MIODRAG GOVEDARICA** - JBMG/Broj Pasoša zaštićeni zakonom

Uloga: Osnivač

Udio: 50% Adresa: Lični podatak zaštićen zakonom



**BRANKO NESTORVIĆ** - JBMG/Broj Pasoša zaštićeni zakonom

Uloga: Osnivač

Udio: 50% Adresa: Lični podatak zaštićen zakonom

---

**LICA U DRUŠTVU:**

---

**MIODRAG GOVEDARICA** - JBMG/Broj Pasoša zaštićen zakonom

Adresa: Lični podatak zaštićen zakonom

Uloga: Izvršni direktor

Ovlašćenja u prometu: Neograničeno ( )

Ovlašćen da djeluje: POJEDINAČNO ( )

---





"Archi5" D.O.O. BAR  
Rista Lekića 4b, Bar  
PIB: 03323994



CRNA GORA  
PORESKA UPRAVA  
Broj: 80-01-16059-2  
Područna jedinica Bar  
BAR, 14.09.2020. godine

Na osnovu člana 6 stav 1 Zakona o objedinjenoj registraciji i sistemu izvještavanja o obračunu i naplati poreza i doprinosa ("Sl.list RCG", br. 29/05 i "Sl.list CG", br. 75/10), člana 27 stav 3 Zakona o poreskoj administraciji ("Sl.list RCG", br. 65/01 i 80/04 i "Sl.list CG", br. 20/11 ... 47/17) i člana 24 Zakona o upravnom postupku ("Sl.list CG", br. 56/14, 20/15, 40/16 i 37/17) Poreska uprava, d o n o s i

## RJEŠENJE O REGISTRACIJI

Upisuje se u registar poreskih obveznika:

Naziv: DRUŠTVO SA OGRANIČENOM ODGOVORNOŠĆU "ARCHI5" BAR  
BAR

Poreskom obvezniku se dodjeljuje:

PIB 03323994

(Matični broj)

809

(Šifra područne jedinice poreskog organa)

Datum upisa u registar: 14.09.2020. godine.

Poreski obveznik je dužan da obavijesti poreski organ o svim promjenama podataka iz registra poreskog obveznika (član 33 Zakona o poreskoj administraciji) u roku od 15 dana od dana nastanka promjene.

Uputstvo o pravnom sredstvu: Protiv ovog Rješenja može se izjaviti žalba Ministarstvu finansija CG - Odsjek za drugostepeni poreski i carinski postupak, u roku od 15 dana od dana prijema Rješenja. Žalba se predaje preko ove Područne jedinice i taksira administrativnom taksom u iznosu od 8,00 €, shodno Tarifnom broju 5 Taksene tarife za administrativne takse. Taksa se uplaćuje u korist računa broj 832-3161017-60 - Administrativna taksa.



NAČELNICA  
*S. Nedović*  
Sonja Cikić



"Archi5" D.O.O. BAR  
Rista Lekića 4b, Bar  
PIB: 03323994

1.5. Licenca privrednog društva, pravnog lica, odnosno preduzetnika za izradu tehničke dokumentacije



"Archi5" D.O.O. BAR  
Rista Lekića 4b, Bar  
PIB: 03323994



Crna Gora  
Ministarstvo održivog razvoja i turizma  
Direktorat za inspekcijski nadzor i licenciranje  
Direkcija za licence, registar i drugostepeni postupak

Adresa: IV Proleterske brigade broj 19  
81000 Podgorica, Crna Gora  
tel: +382 20 446 279  
fax: +382 41 446 215  
www.mrt.gov.me

Broj: UPI 072/7-565/3  
Podgorica, 25.11.2020. godine

**DOO "ARCHI5" BAR**

Ul. Rista Lekića broj 4B, Bar

U prilogu ovog akta, dostavlja Vam se rješenje, broj UPI 072/7-565/2 od 25.11.2020. godine.

**p.o. RUKOVODILAC RADOM MINISTARSTVA**  
**Duško MARKOVIĆ, predsjednik Vlade Crne Gore**

Dostaviti:

- Naslovu;
- a/a.





"Archi5" D.O.O. BAR  
Rista Lekića 4b, Bar  
PIB: 03323994



Crna Gora  
Ministarstvo održivog razvoja i turizma  
Direktorat za inspeksijski nadzor i licenciranje  
Direkcija za licence, registar i drugostepeni postupak

Adresa: IV Proleterske brigade broj 19  
81000 Podgorica, Crna Gora  
tel: +382 20 446 279  
fax: +382 41 446 215  
www.mrt.gov.me

Broj: UPI 072/7-565/2  
Podgorica, 25.11.2020. godine

**Ministarstvo održivog razvoja i turizma**, postupajući po zahtjevu privrednog društva DOO "ARCHI5" BAR, PIB: 03323994, broj UPI 072/7-565/1 od 23.11.2020. godine, za izdavanje licence za projektanta i izvođača radova, na osnovu člana 135 Zakona o planiranju prostora i izgradnji objekata ("Službeni list CG", br. 64/17, 44/18, 63/18, 11/19 i 82/20), člana 46 Zakona o upravnom postupku ("Službeni list CG", br. 56/14, 20/15, 40/16 i 37/17) i ovlaštenja Rukovodioca radom Ministarstva broj 01-1784/1 od 23.10.2020. godine, donijelo je

## RJEŠENJE

Privrednom društvu DOO "ARCHI5" BAR, PIB: 03323994, izdaje se

### LICENCA projektanta i izvođača radova

na period od **pet godina**.

### Obrazloženje

Aktom broj UPI 072/7-565/1 od 23.11.2020. godine, ovom organu obratilo se privredno društvo DOO "ARCHI5" BAR, PIB: 03323994, pretežna djelatnost – 7111 – Arhitektonska djelatnost, sa zahtjevom za izdavanje licence za projektanta i izvođača radova. Uz zahtjev, privredno društvo je priložilo sljedeće dokaze: ugovor o radu sa **Miodragom Govedaricom, master inženjerom arhitekture**, od 7.10.2020. godine; rješenje broj UPI 072/7-11/2 od 3.2.2020. godine, kojim je Miodragu Govedarici izdata licenca ovlaštenog inženjera, donijeto od strane Ministarstva održivog razvoja i turizma; izvod iz Centralnog registra privrednih subjekata, registarski broj 5-0938315.

Ministarstvo održivog razvoja i turizma razmotrilo je podnijeti zahtjev sa priloženom dokumentacijom i odlučilo kao u dispozitivu rješenja a ovo iz sledećih razloga:

Odredbom člana 122 stav 1 Zakona o planiranju prostora i izgradnji objekata propisano je, u bitnom, da je privredno društvo koje izrađuje tehničku dokumentaciju (projektant), odnosno privredno društvo koje gradi objekat (izvođač radova), dužno da za obavljanje djelatnosti izrade tehničke dokumentacije, dijela tehničke dokumentacije odnosno građenje ili izvođenje pojedinih vrsta radova na građenju objekata, ima najmanje jednog zaposlenog ovlaštenog inženjera po vrsti projekta koji izrađuje i to za: arhitektonski, građevinski, elektrotehnički i mašinski projekat, odnosno vrsti radova koje izvodi na osnovu tih projekata. Stavom 2 prethodno navedenog člana propisano je da obavljanje pojedinih poslova iz prethodnog



stava projektant, odnosno izvođač radova može da obezbijedi na osnovu zaključenog ugovora sa drugim privrednim društvom koje ima zaposlenog ovlašćenog inženjera za određenu vrstu projekta, odnosno radova.

Dalje, članom 137 stav 2 prethodno navedenog zakona propisuje se da se licenca za privredno društvo izdaje za period od pet godina.

Prema članu 5 Pravilnika o načinu i postupku izdavanja, mirovanja licence i načinu vođenja registra licenci ("Službeni list CG", broj 79/17), propisano je da se u postupku izdavanja licence projektanta i izvođača radova provjerava: 1) da li podnosilac zahtjeva u radnom odnosu ima zaposlenog ovlašćenog inženjera; i 2) licenca ovlašćenog inženjera.

Postupajući po predmetnom zahtjevu, Ministarstvo je, na osnovu raspoloživih dokaza, utvrdilo da su ispunjeni uslovi propisani Zakonom i Pravilnikom, i odlučilo kao u dispozitivu rješenja.

**UPUTSTVO O PRAVNOJ ZAŠTITI:** Protiv ovog rješenja može se pokrenuti upravni spor tužbom kod Upravnog suda, u roku od 20 dana od dana prijema istog.

p.o. RUKOVODILAC RADOM MINISTARSTVA  
Duško MARKOVIĆ, predsjednik Vlade Crne Gore





"Archi5" D.O.O. BAR  
Rista Lekića 4b, Bar  
PIB: 03323994

## 1.6. Polisa osiguranja od profesionalne odgovornosti projektanta



OBNOVA / ZAMENA POLISE:	
pol-00187950	
Tip obnove:	Obnova
Broj ponude:	PON-005224/24

### POLISA - RAČUN POL-00244479

Zastupnik:	Stanković Olivera, 81-046		
<b>Ugovarač</b>			
Naziv	ARCHI5 DOO	MB	03323994
Adresa	RISTA LEKIĆA 4B, 85000 BAR_GRAD, Crna Gora	Telefon	0038268116714
Trajanje:	Godišnje osiguranje		
Period osiguranja	14.02.2024 (24:00) - 14.02.2025 (24:00)	Period obračuna	14.02.2024 - 14.02.2025
<b>Predmet osiguranja: Profesionalna odgovornost projektanata: Osiguranje pokriva odštetne zahtjeve naručioca usluga ili trećih lica, uključujući i direktne finansijske gubitke/štete, koji su posljedica stručne greške osiguranika koji posjeduje licencu projektanta i izvođača radova izdatu od strane Ministarstva održivog razvoja i turizma broj:05-1000 pri obavljanju djelatnosti izrade projektne (tehničke) dokumentacije, a za koje osiguranik odgovara na osnovu zakona u skladu sa uslovima osiguranja. Vrsta projektovanja: arhitektura Planiran godišnji prihod 18000</b>			
Vrsta osiguranja:	Osiguranje od projektantske odgovornosti	Šifra:	1310
<b>Osiguranik</b>			
Naziv	ARCHI5 DOO	MB	03323994
Adresa	RISTA LEKIĆA 4B, 85000 BAR_GRAD, Crna Gora	Telefon	0038268116714
<b>Suma osiguranja</b>			
Uloga	Način ugovaranja		Iznos
Jedinstvena suma osiguranja	Na sumu osiguranja		100.000,00
<b>Franšiza</b>			
Franšiza	Odbitna franšiza iznosi 10% od priznate štete ali najmanje 500 EUR		
<b>Obračun za predmet</b>			
Premija			270,00
Komercijalni popust			-27,00
Ukupna premija bez poreza			243,00
Porez na premiju			21,87
Ukupna premija sa porezom			264,87
Osiguravajuće pokriće važi za područje Crne Gore Osiguranje je zaključeno bez garantnog roka Osiguranje je zaključeno u skladu sa Opštim uslovima za osiguranje odgovornosti projektanata koji su usvojeni 24.05.2018.god. (OU-ODPRK-05/18) i koji su sastavni dio ugovora o osiguranju. Osiguranje je zaključeno u skladu sa Klauzulom za isključenje odgovornosti u slučaju pandemije koja je usvojena dana 23.02.2021. godine (KL-ISKPAND-02/21) i koja je sastavni dio polise osiguranja. Ugovarač osiguranja svojim potpisom potvrđuje da mu je blagovremeno, prije zaključenja ugovora, uručen Predugovorni dokument sa ključnim informacijama o proizvodu (KI ODG_PROJ 01/24). Ugovarač osiguranja u svakom trenutku može preuzeti elektronsku kopiju Predugovornog dokumenta sa ključnim informacijama na sajtu društva ( <a href="https://www.sava.co.me/me-me/dokumenti">https://www.sava.co.me/me-me/dokumenti</a> ). Ukupna isplata odšteta za sve osigurane slučajeve koji se dese u jednoj godini limitirana je iznosom sume osiguranja (godišnji agregat)			
<b>UKUPAN OBRAČUN</b>			
Ukupna premija bez poreza			243,00
Porez na premiju			21,87
Ukupna premija sa porezom			264,87
Način plaćanja	U cjelosti		

POLISA: POL-00244479

Datum štampe: 14.02.2024 13:25

Akcionarsko društvo Sava osiguranje. Adresa sjedišta: ul. Svetlane Kane Radević br.1. 81000 Podgorica, Crna Gora; E-mail: info@sava.co.me; Website: www.sava.co.me  
Call centar: +382 (0) 20 40 30 20 Žiro račun: Nlb banka 530-12245-41, Erste banka 540-394-30, Hipotekarna banka 520-528105-61  
PDV: 30/31-04077-8 M.B. 02303388 CRPS reg. br. 40004670

Strana 1 od 2



Sve međusobne nesporazume stranke će rješavati mirnim putem, a u slučaju spora ugovaraju nadležnost suda u Podgorici.  
Ugovorne strane su saglasne da ukoliko osiguranik ostvari pravo na naknadu štete, osiguravač ima pravo da dug po toj ili nekoj drugoj polisi odbije od iznosa obračunate štete.

Polisa se smatra računom. Oslobođeni plaćanja PDV-a po članu 27. zakona o PDV-u. Osiguravač zadržava pravo ispravke računске ili neke druge greške učinjene od strane zastupnika. Obaveza osiguravača iz ugovora o osiguranju počinje po isteku 24-og časa dana koji je u ugovoru o osiguranju naveden kao početak osiguranja, ali nikako prije isteka 24-og časa dana kada je Ugovarač osiguranja uplatio ugovorenu premiju u cjelosti ili prvu ratu premije osiguranja, a prestaje 24-og časa onog dana koji je u ugovoru označen kao istek osiguranja.

Na međusobne odnose ugovarača osiguranja/osiguranika i osiguravača koji nijesu definisani ugovorom o osiguranju primjenjuju su odredbe Zakona o obligacionim odnosima.

Potpisom polise ugovarač osiguranja potvrđuje da je primio Uslove zaključenog osiguranja.

Sankcijska klauzula: Osiguravač nije dužan pružiti pokriće, platiti nijednu štetu, niti dati bilo kakvu naknadu, ukoliko bi pružanje takvog pokrića, plaćanje štete ili davanje naknade izložilo osiguravača bilo kakvim sankcijama, zabranama ili ograničenjima po rezolucijama Ujedinjenih nacija ili trgovinskim i/ili ekonomskim sankcijama, zakonima i direktivama bilo koje jurisdikcije koja se primjenjuje na osiguravača.

Polisa je važeća bez pečata Osiguravača.

Ugovarač osiguranja je dužan da plati premiju u cjelosti prilikom zaključenja ugovora o osiguranju.

*Stankovic Olivera*

Osiguravač:



*[Signature]*

M.P. Ugovarač osiguranja:  
(puno ime i prezime)

Podružnica Bar, Podružnica Bar, 14.02.2024

POLISA: POL-00244479

Strana 2 od 2

Datum štampe: 14.02.2024 13:25

Akcionarsko društvo Sava osiguranje. Adresa sjedišta: ul. Svetlane Kane Radević br.1. 81000 Podgorica, Crna Gora; E-mail: info@sava.co.me; Website: www.sava.co.me

Call centar: +382 (0) 20 40 30 20 Žiro račun: Nlb banka 530-12245-41, Erste banka 540-394-30, Hipotekarna banka 520-528105-61

PDV: 30/31-04077-8 M.B. 02303388 CRPS reg. br. 40004670





"Archi5" D.O.O. BAR  
Rista Lekića 4b, Bar  
PIB: 03323994

## 1.7. Licenca odgovornog inženjera



"Archi5" D.O.O. BAR  
Rista Lekića 4b, Bar  
PIB: 03323994



Crna Gora  
Ministarstvo održivog razvoja i turizma  
Direktorat za inspekcijski nadzor i licenciranje  
Direkcija za licence, registar i drugostepeni post

Adresa: IV proleterske brigade broj 19  
81000 Podgorica, Crna Gora  
tel: +382 20 446 279  
fax: +382 20 446 215  
www.mrt.gov.me

Broj: UPI 072/7-11/2  
Podgorica, 03.02.2020. godine

GOVEDARICA MIODRAG

Ulica Rista Lekića br. 4b  
BAR

U prilogu ovog dopisa, dostavlja Vam se rješenje, broj i datum gornji.

OVLAŠĆENO SLUŽBENO LICE  
Nataša Pavićević



Dostavljeno;  
-Naslovu;  
-a/a.



MINISTARSTVO ODRŽIVOG RAZVOJA I TURIZMA  
DIREKTORAT ZA INSPEKCIJSKI NADZOR  
I LICENCIRANJE

Direkcija za licence, registar i drugostepeni postupak  
Broj: UPI072/7-11/2  
Podgorica, 03.02.2020. godine

Ministarstvo održivog razvoja i turizma, rješavajući po zahtjevu GOVEDARICE MIODRAGA, Master inženjer arhitekture, iz Bara, za izdavanje licence za ovlaštenog inženjera, na osnovu člana 135. st. 1. i 2. Zakona o planiranju prostora i izgradnji objekata ("Službeni list Crne Gore" br. 64/17) i člana 46. stav 1. Zakona o upravnom postupku ("Službeni list Crne Gore" br. 56/14, 20/15, 40/16 i 37/17), donosi

R J E Š E N J E

1. IZDAJE SE GOVEDARICI MIODRAGU, Master inženjer arhitekture, iz Bara, LICENCA ovlaštenog inženjera za obavljanje djelatnosti izrade tehničke dokumentacije i građenje objekta.
2. Ova Licenca se izdaje na neodređeno vrijeme.

O b r a z l o ž e n j e

Aktom, br.UPI 072/7-11/1 od 17.01.2020.godine, GOVEDARICA MIODRAG, Master inženjer arhitekture, iz Bara, obratio se ovom ministarstvu zahtjevom za izdavanje licence ovlaštenog inženjera za obavljanje djelatnosti izrade tehničke dokumentacije i građenje objekta.

Uz zahtjev imenovani je ovom ministarstvu dostavio sledeće dokaze:

Rješenje Ministarstva prosvjete, UPI br. 636-773/2016-2 od 18.aprila 2017.godine u kojem je Miodragu Govedarici, priznato Uvjerenje o stečenom visokom obrazovanju i stepenu: Master inženjer arhitekture, nakon završenih studija u trajanju od dvije godine, izdato na Arhitektonskom fakultetu u Beogradu, Univerzitet u Beogradu, Republika Srbija; Uvjerenje Univerziteta u Beogradu, Arhitektonski fakultet, br. 1030/1 od 15.07.2015.godine u kojem je utvrđeno da je imenovani stekao pravo na diplomu o stečenom visokom obrazovanju i akademski naziv: Master inženjer arhitekture; Specifikaciju glavnih projekata za izgradnju poslovno-stambenih i turističkih objekata gdje je imenovani učestvovao u izradi projektne dokumentacije, izdata od strane » Basketball » D.O.O.Bar, iz decembra 2019.godine; ovjerenu fotokopiju radne knjižice i ovjerenu kopiju lične karte, sa dozvolom za privremeni boravak i rad stranaca, Uvidom u kaznenu evidenciju Ministarstva pravde, utvrđeno je da se imenovani ne nalazi u kaznenoj evidenciji Ministarstva pravde.

Ministarstvo održivog razvoja i turizma, razmotrilo je podnijeti zahtjev pa je odlučilo kao u dispozitivu ovog rješenja, a ovo sa sledećih razloga:



Naime, članom 123. stav 1. Zakona o planiranju prostora i izgradnji objekata (»Službeni list Crne Gore » br. 64/17), propisano je da ovlašćeni inženjer može da bude fizičko lice koje obavlja poslove izrade tehničke dokumentacije odnosno građenje objekta, odgovarajuće struke, sa visokim obrazovanjem, odnosno najmanje kvalifikacijom VII1 podnivoa okvira kvalifikacije i najmanje tri godine radnog iskustva na stručnim poslovima izrade tehničke dokumentacije i građenja objekta.

Članom 3. stav 1. tačka 1. Pravilnika o načinu i postupku izdavanja, mirovanja licence i načinu vođenja registara licenci („ Službeni list Crne Gore „ br. 79/17), utvrđene su vrste licenci, a između ostalih i licenca ovlašćenog inženjera koja se izdaje fizičkom, licu za obavljanje djelatnosti izrade tehničke dokumentacije i građenje objekta.

Članom 4. stav 1. tač. 1-4. Pravilnika, utvrđeno je da se u postupku izdavanja licence ovlašćenog inženjera, provjerava: 1) identitet podnosioca zahtjeva; 2) da li podnosilac zahtjeva posjeduje visoko obrazovanje, odnosno najmanje kvalifikacije VII1 podnivoa okvira kvalifikacija, odnosno da li je izvršeno priznavanje inostrane obrazovne isprave najmanje kvalifikacije VII1 podnivoa okvira kvalifikacija; 3) da li podnosilac zahtjeva ima najmanje tri godine radnog iskustva na stručnim poslovima izrade tehničke dokumentacije i građenju objekta sa visokim obrazovanjem, odnosno najmanje kvalifikacije VII1 podnivoa okvira kvalifikacije i 4) da li je podnosilac zahtjeva osuđivan za krivično djelo za koje se gonjenje preduzima po službenoj dužnosti.

Stavom 3. istog člana Pravilnika, utvrđeno je da se radno iskustvo u smislu stava 1. tačka 3. ovog člana, smatra radno iskustvo u svojstvu saradnika na izradi tehničke dokumentacije na građenju objekta, odnosno izvođenja pojedinih radova na građenju objekta. Stavom 4. istog člana Pravilnika, utvrđeno je da se izuzetno od stava 3. ovog člana, fizičkom licu koje posjeduje licencu za izradu tehničke dokumentacije i građenje objekata, izdatu po propisima koji su važili do donošenja ovog propisa, radno iskustvo može dokazati na osnovu uvida u dokumentaciju koja je bila osnov za njeno izdavanje.

Članom 137. stav 1. Zakona, propisano je da se licenca za fizičko lice izdaje na neodređeno vrijeme.

Rješavajući po predmetnom zahtjevu, a na osnovu uvida u dostavljene dokaze, ovo ministarstvo nalazi, da su se u konkretnoj pravnoj stvari stekli uslovi za primjenu čl. 123. stav 1. i 135. stav 2. Zakona o planiranju prostora i izgradnji objekata, a u vezi čl. 3. stav 1. tač. 1. i čl. 4. Pravilnika o načinu i postupku izdavanja, mirovanja licence i načinu vođenja registara licenci.

Saglasno izloženom, riješeno je kao u dispozitivu ovog rješenja.

UPUTSTVO O PRAVNOJ ZAŠTITI: Protiv ovog rješenja može se pokrenuti upravni spor tužbom kod Upravnog suda Crne u roku od 20 dana od dana prijema istog.





"Archi5" D.O.O. BAR  
Rista Lekića 4b, Bar  
PIB: 03323994



## INŽENJERSKA KOMORA CRNE GORE

Broj:05-1000

Podgorica, 02.02.2024. godine

Na osnovu čl. 143, čl. 146 stav 1 tačka 2 i čl. 149 stav 1 tačka 1  
Zakona o planiranju prostora i izgradnji objekata  
(„Službeni list Crne Gore“, br. 64/17, 44/18, 63/18, 11/19, 82/20, 86/22, 004/23)  
i evidencije Registra članova Inženjerske komore Crne Gore, izdaje se

### POTVRDA

o članstvu u Inženjerskoj komori Crne Gore

MIODRAG M. GOVEDARICA, master inženjer arhitekture, prebivalište BAR,  
član je Inženjerske komore Crne Gore do 31.12.2024. godine.

Reg.br. 4767





"Archi5" D.O.O. BAR  
Rista Lekića 4b, Bar  
PIB: 03323994

## 1.8. Urbanističko-tehnički uslovi

## URBANISTIČKI USLOVI

1.	<p style="text-align: center;"><b>Sekretarijat za urbanizam i prostorno planiranje</b></p> <hr/> <p><b>Broj: 07-332/24-219/2</b></p> <hr/> <p><b>Datum: 25.03.2024.god.</b></p> <hr/>	 <p style="text-align: center;"><b>Crna Gora</b> <b>OPŠTINA BAR</b></p>												
2.	<p>Sekretarijat za urbanizam i prostorno planiranje Opštine Bar, rješavajući po zahtjevu DOO »Your Time« iz Bara, na osnovu člana 116 Zakona o planiranju prostora i izgradnji objekata ( Sl. List »CG«, broj 64/17, 44/18, 63/18, 11/19 i 82/20, 86/22 i 004/23), Pravilnika o bližim uslovima za postavljanje odnosno građenje privremenih objekata, uređaja i opreme (»Sl. List CG«, broj 43/18, 076/18 i 076/19), Odluke o donošenju Programa građenja, postavljanja i uklanjanja privremenih objekata na području Opštine Bar za period od 2023.- 2028.godine (»Sl. List Crne Gore – opštinski propisi«, broj 34/23) , Programa građenja, postavljanja i uklanjanja privremenih objekata na području Opštine Bar za period od 2023.- 2028.godine i Ugovora o zakupu zemljišta broj: OV 04-427/24-250 od 20.03.2024.godine, izdaje:</p>													
3.	<p><b>URBANISTIČKE USLOVE</b> <b>za izradu tehničke dokumentacije</b></p>													
	<p><b>Posebno vozilo za pružanje jednostavnih ugostiteljskih usluga – lokacija označena br. 16.35 – Ulica Šetalište Kralja Nikole u Opštini Bar predviđena - Programom privremenih objekata na području Opštine Bar za period od 2023. - 2028. godine</b></p>													
4.	<b>PODNOŠILAC ZAHTEVA:</b>	<b>DOO »Your Time« iz Bara</b>												
5.	<b>PLANIRANO STANJE</b>													
5.1	<b>Namjena objekta, površina i lokacija objekta</b>													
	<p><b>Lokacija: dio katastarske parcele broj: 4941 KO Novi Bar, Opština Bar</b></p> <p><b>Posebno vozilo za pružanje jednostavnih ugostiteljskih usluga - P= 8,28 m<sup>2</sup></b></p> <p><b><u>Tabelarni prikaz lokacije:</u></b></p> <p style="text-align: center;"><b>16. TOPOLICA: ULICA ŠETALIŠTE KRALJA NIKOLE      DRŽAVNO ZEMLJIŠTE      zona I</b></p> <table border="1" style="width: 100%; border-collapse: collapse; margin-top: 5px;"> <thead> <tr> <th style="width: 10%;">Broj lokacije</th> <th style="width: 15%;">Vrsta objekta</th> <th style="width: 15%;">Namjena objekta</th> <th style="width: 10%;">Površina lokacije po m<sup>2</sup></th> <th style="width: 30%;">Opis privremenog objekta</th> <th style="width: 15%;">Intervencije</th> </tr> </thead> <tbody> <tr> <td style="text-align: center;">16.35</td> <td style="text-align: center;"><i>Posebna vozila za pružanje jednostavnih ugostiteljskih usluga</i></td> <td style="text-align: center;"><i>Prodaja vafila</i></td> <td style="text-align: center;">8.28</td> <td style="text-align: center;"><i>Pokretni privremeni objekti sa proizvođačkim atestom tipa prikolca za prodaju vafila</i></td> <td style="text-align: center;">/</td> </tr> </tbody> </table>		Broj lokacije	Vrsta objekta	Namjena objekta	Površina lokacije po m <sup>2</sup>	Opis privremenog objekta	Intervencije	16.35	<i>Posebna vozila za pružanje jednostavnih ugostiteljskih usluga</i>	<i>Prodaja vafila</i>	8.28	<i>Pokretni privremeni objekti sa proizvođačkim atestom tipa prikolca za prodaju vafila</i>	/
Broj lokacije	Vrsta objekta	Namjena objekta	Površina lokacije po m <sup>2</sup>	Opis privremenog objekta	Intervencije									
16.35	<i>Posebna vozila za pružanje jednostavnih ugostiteljskih usluga</i>	<i>Prodaja vafila</i>	8.28	<i>Pokretni privremeni objekti sa proizvođačkim atestom tipa prikolca za prodaju vafila</i>	/									

### **Opšti uslovi:**

Privremeni objekti se mogu postavljati odnosno graditi pod uslovom da:

- Ne narušavaju komunalne funkcije
- Ne ugrožavaju infrastrukturu i pješačke komunikacije ni bezbjednost i nesmetano kretanje učesnika u saobraćaju
- Se njihovo postavljanje ne planira na površinama koje su namijenjene za odvijanje kolskog saobraćaja te da svojim svojim oblikom, dimenzijama ili izgledom ne zaklanjaju saobraćajnu signalizaciju
- Se ne postavljaju u zonama raskrsnica i ukrštanja puteva, gdje bi svojim izgledom uticali na pažnju vozača i na obezbjeđivanje zone potrebne preglednosti
- Je obezbijeđena širina dijela trotoara za kretanje pješaka od najmanje 2m, u I i II zoni, odnosno minimum 1,6m u ostalim zonama
- Je obezbijeđena udaljenost privremenog objekta od autobusnog stajališta od min. 2,5m
- Je obezbijeđeno odstojanje privremenog objekta od pješačkog prelaza od min. 5 m, tako da ne ugrožavaju preglednost i ne ometaju međusobno uočavanje učesnika u saobraćaju
- Se ne postavljaju na uređenim zelenim površinama, već isključivo na neuređenim površinama koje bi se postavljanjem privremenog objekta oplemenile
- Ne narušavaju integritet kulturnih dobara sa zaštićenom okolinom
- Ne ugrožavaju životnu sredinu (prekomjerna buka, štetna isprenja, zagađenja, stvaranje opasnog otpada i sl.)
- Ne nalaze se u neposrednoj blizini definisanoj Programom primarnih ugostiteljskih objekata osim ako nisu u funkciji primarnog ugostiteljskog objekta
- Ne ometaju ulaz u drugi poslovni ili stambeni prostor
- Ne zaklanjaju izlog drugog poslovnog prostora
- Ne zaklanjaju pogled na poznate gradske vizure
- Ne ometaju rad muzeja, školskih ustanova, vjerskih objekata i slično,
- Ne ometaju pristup vozila hitnih i komunalnih službi
- Se licima smanjene pokretljivosti i licima sa invaliditetom obezbijedi nesmetan pristup i korišćenje

Van gabarita privremenog objekta može biti samo suncobran ili rol tenda i kanta za otpatke, a uz privremene ugostiteljske aparate i konzervator za sladoled jedna sklopiva stolica.

Privremeni objekti moraju se svojim izgledom i gabaritom uklapati u ambijent lokacije na kojoj se pozicioniraju.

### **Uslovi za posebno vozilo za pružanje jednostavnih ugostiteljskih usluga:**

Posebna vozila za pružanje jednostavnih ugostiteljskih usluga su pokretni privremeni objekti sa proizvođačkim atestom za obavljanje pojedinih vrsta ugostiteljskih usluga, koji se mogu premješati sa jednog mjesta na drugo, sopstvenim pogonom ili vučom.

Površina posebnog vozila iz stava 1 ovog člana može biti do 12 m<sup>2</sup>, a površine za pojedinačne lokacije date su u tabelarnom dijelu Programa.

Spoljašnji izgled vozila mora biti neutralan, prilagođen ambijentima u kojima će se nalaziti.

Usluživanje u pokretnom objektu vrši se preko natkrivenog šaltera ili pulta u ambalaži za jednokratnu upotrebu.

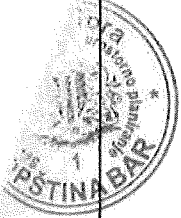



	Tehnička dokumentacija: Atest proizvođača i fotografije uređaja.
5.2	<b>Pravila parcelacije</b>
	<b>Posebno vozilo za pružanje jednostavnih ugostiteljskih usluga</b> predviđa se na dijelu katastarske parcele 4941 KO Novi Bar, Opština Bar.
6.	<b>PREPORUKE ZA SMANJENJE UTICAJA I ZAŠTITU OD ZEMLJOTRESA, KAO I DRUGE USLOVE ZA ZAŠTITU OD ELEMENTARNIH NEPOGODA I TEHNIČKO-TEHNOLOŠKIH I DRUGIH NESREĆA</b>
	Tehničkom dokumentacijom predvidjeti mjere zaštite od požara shodno propisima za ovu vrstu objekata. U cilju zaštite od elementarnih nepogoda postupiti u skladu sa Zakonom o zaštiti i spašavanju («Službeni list CG», br.13/07, 05/08, 86/09, 32/11, 54/16,146/21 i 003/23) i Pravilnikom o mjerama zaštite od elementarnih nepogoda («Službeni list RCG», br.6/93) i Zakonu o zapaljivim tečnostima i gasovima («Službeni list CG», br.26/10, 31/10, 40/11 i 48/15). Tehničkom dokumentacijom predvidjeti mjere zaštite shodno Zakonu o zaštiti i zdravlju na radu („Službeni list CG“, br.34/14 i 44/18). Zbog izražene seizmičnosti područja statiku računati na IX stepen MCS skale.
7.	<b>USLOVI I MJERE ZAŠTITE ŽIVOTNE SREDINE</b>
	Privremeni objekti se ne smiju postavljati na uređenim zelenim površinama. Poželjno ih je postavljati na neuređenim površinama koje bi na taj način bile oplemenjene. Privremeni objekti se ne smiju postavljati ako na bilo koji način ugrožavaju životnu sredinu (prekomjerna buka, štetna isparenja, opasni otpad i sl.). Poštovati Zakon o procjeni uticaja na životnu sredinu («Službeni list CG», br. 75/18), Uredbu o projektima za koje se vrši procjena uticaja na životnu sredinu („Službeni list RCG“, br.20/07, „Službeni list CG“, br.47/13, 53/14, 37/18), kao i podzakonske akte koji proizilaze iz zakona.
8.	<b>USLOVI I MJERE ZAŠTITE PRIRODNIH DOBARA</b>
	Imajući u vidu da za predmetna zaštićena prirodna dobra na području Opštine Bar nije izvršena revizija statusa, niti je izrađen Plan upravljanja, planiranje objekata privremenog karaktera u zaštićenim područjima prirode kao i njihovo korišćenje vrši se u skladu sa opštim uslovima za zaštitu zaštićenih prirodnih dobara koji su dati u članu 39 Zakona o zaštiti prirode, i to: " Zaštićena područja mogu se koristiti u skladu sa studijom zaštite odnosno prostornim planom posebne namjene, planom upravljanja zaštićenog područja i na osnovu dozvola u skladu sa ovim zakonom. Zabranjeno je korišćenje zaštićenih prirodnih dobara na način koji prouzrokuje: oštećenje zemljišta i gubitak njegove prirodne plodnosti; oštećenje površinskih ili podzemnih geoloških, hidrogeoloških i geomorfoloških vrijednosti; oštećenje morskih zaštićenih područja; osiromašenje prirodnog fonda divljih vrsta biljaka, životinja i gljiva; smanjenje biološke i predione raznovrsnosti; zagađivanje ili ugrožavanje podzemnih i površinskih voda." Na samom zaštićenom prirodnom dobru se ne mogu postavljati objekti trajnog karaktera, izvoditi radovi betoniranja, eksploatacije pijeska, uklanjanja vegetacije, izmjene obalne linije i strukturnog remodeliranja pješčane plaže. Izuzetak predstavljaju intervencije izgradnje rampi za pristup lica sa invaliditetom na planom definisanim lokacijama. Građevinski objekti ili njihovi prateći elementi (tende, nadstrešnice, ograde i sl) u neposrednoj okolini zaštićenog prirodnog dobra moraju obezbijediti otvaranje vizura ka zaštićenom prirodnom dobru. Na području zaštićenog prirodnog dobra mogu se postavljati samo javni privremeni toaleti koji ne zagađuju okruženje, redovno se održavaju, osim ako postoji mogućnost njihovog priključka na javni kanalizacioni sistem.

U odnosu na postojeće objekte i prisutne djelatnosti u okolini i u graničnoj zoni zaštićenog prirodnog dobra pri planiranju mikrolokacija i gabarita novih objekata mora se uzeti u obzir njihovo zbirno kumulativno dejstvo na zaštićeno prirodno dobro i prirodu uopšte.

### **I Pregled zaštićenih prirodnih dobara**

1 Podaci o prirodnim vrijednostima lokacije, ciljnim vrstama biljaka, životinja i gljiva, objekata geonasljeđa i predjela

Opština Bar nalazi na jugu Crne Gore, i zahvata područje između Jadranskog mora i Skadarskog jezera. Centralni dio barskog područja predstavlja planinski masiv Rumije (najviši vrh 1595 m) sa Sozinom (971 m), Sutormanom (1185 m) i Lisinjom (1353 m), koji ima dinarski pravac pružanja i čini prirodnu granicu između Jadranskog mora i Skadarskog jezera. Sam Grad Bar nalazi se na prosječnoj nadmorskoj visini od 4 m.

Ovakav geografski položaj neposredno je uticao na razvoj niza prirodnih činilaca - klimu, pedološki pokrivač, karakter biljnog i životinjskog svijeta, itd., determinišući tako posredno, osnovne privredne, saobraćajne, demografske, istorijske, kulturne i druge osobenosti posmatrane teritorije.

U sjeverozapadnom dijelu primorja na flišnim naslagama formirani su zalivi, zatoni i ravnjaci pogodni za razvoj većih naselja. Najveće ravničarske površine su predjeli oko sela Mišići i Spič (kod Sutomora), Barsko polje, Mrkovsko i Goransko polje. Znatan dio teritorije čine planine Lisinj, Rumija i Sutorman.

U jugoistočnom dijelu primorskog pojasa opštine redaju se polja. U poljima i uvalama su formirana poljoprivredna naselja. Danas i u ovom dijelu obale oko pjeskovitih plaža niču manja turistička mjesta.

Grad Bar se sastoji iz Starog Bara razvijenom na brdu, ogranku Rumije koji je udaljen 5 km od obale mora i novog Bara.

Područje primorskog dijela opštine Bar pripada Mediteranskom biogeografskom regionu koji se odlikuje prisustvom mediteranske klime, odnosno, visokim temperaturama i malom količinom padavina u toku ljeta.

Uski priobalni dio crnogorskog primorja od obale mora do 300-400 m nadmorske visine karakteriše prisustvo eumediteranske vječnozeleno tvrdolisne vegetacije sa dominacijom hrasta crnike (*Quercus ilex*) - koja je u vegetacijskom pogledu predstavljena različitim zajednicama vegetacijske klase *Quercetea ilicis*.

U urbanoj zoni Bara, kao i svih naselja na primorju, zastupljene su alohtone sađene vrste drveća: razne vrste palmi, mimoza, magnolija, lijander, tuja, libanski kedar, čempres, primorske vrste borova (alepski bor, pinjol) i dr.

U okviru projekta 'Promovisanje upravljanja zaštićenim područjima kroz integrisanu zaštitu morskih i priobalnih ekosistema u obalnom području Crne Gore', koji je realizovan tokom 2019. godine na području Opštine Bar su identifikovane vrste flore, faune i gljiva te tipovi staništa koji su značajni za zaštitu sa nacionalnog ili međunarodnog aspekta i nalaze se na EU Direktivi o staništima i EU direktivi o pticama (NATURA 2000 projekat).

Podaci o zaštićenim područjima sa prostornim rasporedom, uključujući područja planirana za zaštitu i podaci o područjima ekološke mreže i tipovima staništa u granicama prostornog obuhvata Izmjena i dopuna plana privremenih objekata za Opštinu Bar.

#### **a) Postojeća zaštićena prirodna dobra**

U zoni obuhvata teritorije Opštine Bar nalaze se sljedeća zaštićena područja:

1. Nacionalni park Skadarsko jezero (nivoi zaštite):

Nacionalni park,

Ramsar područje od 1995,



Prema odredbama Predloga Prostornog plana područja posebne namjene Nacionalnog parka Skadarsko jezero iz 2018., za zaštitu prirodnih dobara od nacionalnog značaja predviđeni su: strogi rezervati prirode, zone I stepena zaštite, zone II stepena zaštite, zone III stepena zaštite, zaštitna zona NP, zaštićena staništa i zaštićeni geološki i paleontološki objekti.

Na teritoriji opštine Bar u NP Skadarsko jezero zaštićeni su:

- strogi rezervat prirode ostrvo Omerova gorica kao najveća aktivna kolonija sive čaplje na Skadarskom jezeru u lovorovoj šumi, na površini od 6,11 ha;
- u zoni I stepena zaštite, predviđen je prostor ostrva Bisag (endemska vrsta ljuskavog guštera) i priobalje Ckla (kolonija kormorana) na ukupnoj površini od 1.960,7 ha;
- u zoni II stepena zaštite predviđeni su zalivi - oka: Raduš (23,5 ha) i Ckla (73,1 ha) kao zimovnici riba.
- u zoni III, najblažeg stepena zaštite je cijela obalna zona uz južnu, jugozapadnu i zapadnu obalu jezera koja pripada opštini Bar. Zaštitna zona NP prostire se na teritoriji opštine Bar od granice Parka do padina Rumije.
- Iznad Donjih Murića je zaštićeno stanište balkanske endemične biljne vrste Ramanda serbica.
- Na teritoriji opštine Bar su zaštićeni i sljedeći geološki i paleontološki objekti

Skadarsko jezero identifikovano je i kao Međunarodno značajno područje.

- IBA (Important Bird Area) područje od 1989,
- IPA (Important Plant Area) područje od 2009,
- EMERALD područje Skadarsko jezero - u okviru kojeg se nalaze ekološki značajna staništa i vrste sa Rezolucija 4 i 6 Bernske konvencije.

Ostala zaštićena područja na teritoriji opštine Bar:

2. Park prirode "Katiči"
3. Spomenik prirode - Stablo masline - *Olea europaea* na lokaciji Mirovica u Starom Baru;
4. Spomenik prirode - Park dvorca kralja Nikole na Topolici;
5. Spomenik prirode - Zajednica bora munike na Rumiji
6. Područja 1968 stavljena pod zaštitu u Kategoriji - Rezervat prirodnog predjela (ekvivalentno sadašnjem Zakonu o zaštiti prirode: Spomenik prirode) plaže:
  - Veliki pijesak,
  - Topolica,
  - Sutomore,
  - Čanj,
  - Pećin (Perčin, Kraljičina plaža),
  - Poluostrvo Ratac sa Žukotrlicom.
7. Hortikulturni objekti:
  - park muzej na Topolici u Baru;
  - zaštićena stabla - pojedinačni dendrološki objekti:
  - hrast česvina ili crnika (*Quercus ilex*) na Crnom Rtu kod Sutomora,
  - hrast česvina ili crnika (*Quercus ilex*) jedan primjerak kod željezničkih stepenica u Sutomoru.

**b) Planirana nova zaštićena prirodna dobra:**

1. Morska i obalna zaštićena područja

Na „području mora je identifikovana zona sa ekološki značajnim habitatima i vrstama koje predstavljaju potencijalna morska zaštićena prirodna dobra: zona od rta Volujica do Dobrih Voda;

## 2. Kopnena zaštićena područja

Prema PPCG iz 2008.g. i Nacionalnoj strategiji biodiverziteta sa Akcionim planom za period 2010- 2015. planirano je stavljanje pod zaštitu Rumije na teritoriji opštine Bar i dijela opštine Ulcinj u kategoriji Regionalni park (Park prirode);

### 2. Ekološki značajna/osjetljiva područja

a) EMERALD područja - zone postojećih i planiranih zaštićenih prirodnih dobara po zahvatu se u značajnoj mjeri poklapaju sa zonama EMERALD područja u okviru kojih se nalaze ekološki značajna staništa i vrste sa Rezolucije 4 i 6 Bernske Konvencije. U zahvatu Plana su EMERALD područja Skadarsko jezero, Rumija i plaža Pećin;

b) IPA područja - U područja značajna za biljke (Important Plant Areas, IPA) svrstana su područja Rumije (Grupa A - vrste, Grupa B - bogatstvo biodiverziteta i Grupa C - habitati) i Vrsute.

Ekološki značajna područja (EMERALD, IPA, IBA) nemaju zakonom utvrđen status zaštite. Ta područja treba da budu sastavni dio (nacionalne) Ekološke mreže NATURA 2000 jer su kriterijumi

za njihovu identifikaciju slični ili identični sa Zakonom utvrđenim kriterijumima vezanim za staništa Ekološke mreže.

### 3. Barska rivijera

Prema odredbama Prostornog plana posebne namjene za područje Morskog dobra CG i drugim relevantnim dokumentima, na području Barske rivijere štite se, odnosno štitiće se sljedeća prirodna dobra:

- 1) proglašeni spomenik prirode Stara maslina na Mirovici;
- 2) proglašeni spomenik prirode Park dvorca Kralja Nikole na Topolici;
- 3) proglašeni posebni prirodni predjeli - plaže Topolica i Sutomore. kao i javne plaže Čanj i Veliki pijesak;
- 4) evidentirani posebni prirodni predjeli - gradska plaža Šušanj, javne plaže Maljevik, Pećin (Kraljičina plaža), Štrbine, Crvena plaža i Uvala Maslina, kao i izletničke plaže Kraljičina. Perjanička, Golo brdo, Ratac i dr.;
- 5) evidentirani posebni prirodni predjeli - visoka morska obala od istočnog dela Kraljičine plaže do plaže Čanj, obala od plaže Čanj do Crnog rta, kao i obala od rta Volujica do plaže Veliki pijesak (izuzev uvale Bigovica i plaže Crvena stijena);
- 6) perspektivni rezervati prirode i spomenici prirode - stari maslinjaci i pojedinačna maslinova stabla, park Biskupije, kao i površine pod kvalitetnom šumom (borova šuma na Ratcu i dr.);
- 7) perspektivni spomenici prirode - geomorfološki objekti, vrela i dr.;
- 8) perspektivni posebni prirodni predjeli priobalnog zaleđa.

### 4. Srednje brdsko-planinsko područje opštine

Na području Rumije, Lisinja, Sutormana, Sozine i ostalih brdsko-planinskih prostora opštine štitiće se sljedeća perspektivna prirodna dobra i staništa: planinska vegetacija na krasu; planinska fauna; kraški geomorfološki oblici vrtača, pećina i jama; vodotoci i vrela; planinski vrhovi, grebeni razvoda i vidikovci; planinski predjeli (sa lokalitetima i vidovima zaštite koji će naknadno biti utvrđeni u okviru Regionalnog parka prirode Rumija i za ostala pojedinačna dobra van Parka).

Podnosilac zahtjeva dužan je da pribavi od Agencije za zaštitu prirode i životne sredine, shodno članu 40 Zakona o zaštiti prirode ("Sl. list CG", br. 54/16, 18/19), Dozvole za obavljanje radnji, aktivnosti i djelatnosti u

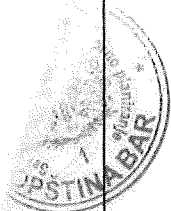



	zaštićenom području za svaki pojedinačni privremeni objekat koji je lociran u zaštićenom području.
9.	<p><b>USLOVI I MJERE ZAŠTITE NEPOKRETNIH KULTURNIH DOBARA I NJIHOVE ZAŠTIĆENE OKOLINE</b></p> <p><b>II Pregled nepokretnih kulturnih dobara</b></p> <p>Prostor i neposredna okolina, odnosno zone, koje su predviđene za postavljanje privremenih objekata, a na kojima se nalaze nepokretna kulturna dobra, u zahvatu Programa su:</p> <ul style="list-style-type: none"> <li>• Topolica: Jovana Tomaševića i Ulica šetalište Kralja Nikole, koje se nalaze u neposrednoj blizini kulturnog dobra bivši dvorac kralja Nikole na Topolici</li> <li>• Stari Bar, u neposrednoj blizini kulturnog dobra Stari grad Bar, odnosno u okviru kulturnog dobra Čaršija i Podgrađe, oko bedema u prečniku od 300 m</li> <li>• Veliki Pijesak u neposrednoj blizini kulturnog dobra Ruševine crkve na Velikom Pijesku.</li> </ul> <p>U neposrednoj blizini kulturnog dobra bivši dvorac kralja Nikole, ovim programom nisu planirane nove lokacije za privremene objekte, izuzev postojećih lokacija ugostiteljskih terasa koje su bile planirane ranijim planovima i koje egzistiraju na toj lokaciji kao i privremenih panoa/pultova i ugostiteljskih aparata te dva otvorena sportska objekta –tereni za boćanje i odbojku. U tabelarnom dijelu plana izdvojene su navedene lokacije, dat je opis njihovog postojećeg stanja, i za ove lokacije nisu planirane intervencije.</p> <p>U neposrednoj blizini kulturnog dobra Ruševina crkve na Velikom Pijesku, nisu planirani novi privremeni objekti, izuzev privremenog parkirališta. Na ovoj lokaciji nalazi se još privremena ugostiteljska terasa i postojeće privremeno parkiralište. Na lokacijama, koje su predviđene za postavljanje privremenih objekata, a na kojima se nalaze nepokretna kulturna dobra, postavljanje privremenih objekata mora se izvršiti u skladu sa uslovima propisanim Programom i konzervatorskim uslovima Uprave za zaštitu kulturnih dobara. Na ovim lokacijama je potrebno obezbijediti zaštitu integriteta kulturnih i nepokretnih dobara sa zaštićenom okolinom i ne dozoljava se bilo kakva izgradnja i rušenje koje bi izazvalo devastaciju kulturnog dobra. Za postavljanje planiranih privremenih objekata u granicama kulturnih dobara i njihove zaštićene okoline, Uprava za zaštitu kulturnih dobara, na zahtjev vlasnika, odnosno držaoca kulturnog dobra izdaje konzervatorske uslove, u skladu sa članom 102 Zakona o zaštiti kulturnih dobara ("Sl.list CG", br.49/10, 40/11, 44/17, 18/19).</p> <p>Ukoliko se tokom postavljanja privremenog objekta u granicama zaštićenih kulturnih dobara naiđe na slučajna otkrića/ nalaze od arheološkog značaja, zakonska obaveza je postupanje u skladu sa članom 87 i članom 88 Zakona o zaštiti kulturnih dobara („Sl.list CG”, br.49/10 , 40/11, 44/17, 18/19). Obaveza poštovanja navedenih odredbi Zakona o zaštiti kulturnih dobara mora se posebno naglasiti i sprovoditi u svim fazama izrade dokumentacije potrebne za postavljanje odnosno građenje privremenih objekata u granicama kulturnih dobara i njihove zaštićene okoline.</p> <p>Sve intervencije u granicama kulturnih dobara i njihovim zaštićenim okolinama, planirati na način da privremeni objekti svojim izgledom, gabaritima i materijalima ne umanje zatečene kulturno-istorijske vrijednosti kulturnih dobara, poštujući njihov integritet i autentičnost.</p> <p>Ukoliko se tokom postavljanja/građenja privremenog objekta dobara naiđe na slučajna otkrića/ nalaze od arheološkog značaja, zakonska obaveza je postupanje u skladu sa članom 87 i članom 88 Zakon o zaštiti kulturnih dobara (Sl.list CG, br.49/10 i 40/11). Obaveza poštovanja navedenih odredbi</p>

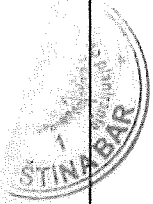

	<b>Zakona o zaštiti spomenika kulture mora se posebno naglasiti i sprovoditi u svim fazama izrade dokumentacije potrebne za postavljanje odnosno građenje privremenih objekata u granicama kulturnih dobara i njihove zaštićene okoline.</b>
10.	<b>USLOVI ZA LICA SMANJENE POKRETLJIVOSTI I LICA SA INVALIDITETOM</b>
	Tehničkom dokumentacijom obezbjediti prilaz i upotrebu objekta/objekata licima smanjene pokretljivosti u skladu sa članom 71 Zakona o planiranju prostora i izgradnji objekata i Pravilnikom o bližim uslovima i načinu prilagođavanja objekata za pristup i kretanje lica smanjene pokretljivosti i lica sa invaliditetom („Sl. list CG“, broj 48/13 i 44/15).
11.	<b>SAOBRAĆAJNI USLOVI</b>
	U skladu sa postojećim saobraćajnim površinama organizovati pristup privremenom objektu, kretanje, i parkiranje korisnika. Za privremene objekte locirane uz magistralni put potrebno je pribaviti saglasnost od Uprave za saobraćaj. Za privremene objekte koji se nalaze uz trasu željezničke pruge neophodna je saglasnost upravljača željezničke infrastrukture.
12.	<b>USLOVI ZA ODVOŽENJE ČVRSTOG OTPADA</b>
	Način i mjesto odlaganja čvrstog otpada regulisati sa D.O.O Komunalne djelatnosti Bar.
13.	<b>USLOVI ZA PRIKLJUČENJE NA INFRASTRUKTURU</b>
13.1	<b>Uslovi priključenja na elektroenergetsku infrastrukturu</b>
	<b>Prilikom izrade tehničke dokumentacije potrebno je poštovati sljedeće preporuke EPCG:</b> • Tehnička preporuka za priključke potrošača na niskonaponsku mrežu TP-2 (II dopunjeno izdanje) • Tehnička preporuka – Tipizacija mjernih mjesta • Uputstvo i tehnički uslovi za izbor i ugradnju ograničavača strujnog opterećenja • Tehnička preporuka TP-1b - Distributivna transformatorska stanica DTS – EPCG 10/0.4 Kv
13.2	<b>Ostali infrastrukturni uslovi</b>
	<b>Tehničke uslove priključenja na infrastrukturu investitor pribavlja od organa za tehničke uslove, za svaki privremeni objekat pojedinačno.</b>
14.	<b>POTREBA IZRADE GEODETSKIH, GEOLOŠKIH (GEOTEHNIČKIH, INŽENJERSKO-GEOLOŠKIH, HIDROGEOLOŠKIH, GEOMEHANIČKIH I SEIZMIČKIH) PODLOGA, KAO I VRŠENJA GEOTEHNIČKIH ISTRAŽNIH RADOVA I DRUGIH ISPITIVANJA</b>
	Za potrebe projektovanja odnosno izrade idejnih i glavnih projekata izraditi elaborate o geološkim istraživanjima u skladu sa odredbama Zakona o geološkim istraživanjima („Sl. list RCG“, broj 28/93, 27/94, 42/94, 26/07 i „Sl.list CG“, br. 73/10, 28/11), za objekte definisane članom 7 Zakona.
15.	<b>DINAMIKA KORIŠĆENJA PRIVREMENIH OBJEKATA</b>
	Načelno, po ovom kriterijumu postoje dvije grupe objekata: • sezonski – koji su aktivni isključivo u vrijeme sezone i vezani su za turističke sadržaje • cjelogodišnji koji su aktivni tokom cijele godine. Sezonski objekti su orjentisani potrebama turista (sladoled, hladni napici, brza hrana, bižuterija, suveniri, odjeća i oprema za plažu, igračke i slično), dok su stalni objekti više okrenuti svakodnevnim potrebama ili navikama građana (novine, časopisi, cigarete, priručna kozmetika, bankomati, higijenske potrebe, sitni alati i razna potrošna roba, brza hrana i slično).



	<p>Uslov za postavljanje sezonskih privremenih objekata je da budu aktivni od 1. maja do 31. oktobra ne kraće od 4 mjeseca (1. jun do 30. septembar). U slučaju da postoji zainteresovanost korisnika privremenog sezonskog objekta, može se odobriti korišćenje tokom čitave godine, ukoliko taj objekat ispunjava uslove propisane ovim Programom. O ispunjenosti uslova odlučuje Sekretarijat nadležan za uređenje prostora.</p> <p>Ovaj uslov ne odnosi se na ugostiteljske terase na području Tržnog centra, Velikog Pijeska, Dubrave, Bušata, Starog Bara i Ostrosa, gdje vrijeme korišćenja ne može biti kraće od 4 mjeseca.</p> <p>Ovaj minimalni vremenski period ne odnosi se na organizovanje prezentacija, prigodnih proslava ili manifestacija i slično, odnosno za objekte organizacije događaja i reklamiranje, oglašavanje i pružanje informacija. Period na koji se postavljaju ovi objekti određuje organ lokalne samouprave nadležan za poslove uređenja prostora, prilikom izdavanja urbanističkih uslova.</p>
16.	<p><b>PRAVILA ZA KONZERVIRANJE PRIVREMENIH OBJEKATA U ZIMSKOM PERIODU</b></p> <p>Pokretne montazno-demontažne privremene objekte koji imaju sezonski karakter korisnici su dužni, najkasnije 15 dana nakon isteka odobrenog perioda korišćenja, ukloniti sa javnih i privatnih površina.</p> <p>Ukoliko je postavljanje privremenog objekta zahtijevalo i postavljanje odgovarajuće podloge, korisnici su dužni da uklone i podlogu. Predmetu lokaciju treba osloboditi od cjelokupnog mobilijara, predmeta i stvari i vratiti u predhodno stanje.</p> <p>Privremeni objekti koji svojim gabaritima, a i načinom izrade nisu podesni za uklanjanje tokom zimskog perioda moraju se konzervirati na način da svojim izgledom ne narušavaju ambijent.</p> <p>Terase ugostiteljskih objekata-natkrivene i nenatkrivene, na kojima se djelatnost obavlja sezonski, za vrijeme perioda u kome se djelatnost ne obavlja, osloboditi od svih vrsta mobilijara i opreme i držati ih u urednom stanju. Ugostiteljske terase ne mogu služiti kao magacinski prostori za mobilijar.</p> <p>Privremeni objekti (kiosci, montažni eloksirani zatvoreni objekti), čije uklanjanje sa terena zbog vrste, gabarita ili drugih razloga nije moguće treba držati u urednom stanju. Objekat je potrebno osloboditi od robe namijenjene za trgovinu ili pružanje druge vrste usluga. Korisnik je dužan da staklene i druge providne površine objekta maskira/obljepi bijelim papirom ili drugim sličnim zastorom.</p>
17.	<p><b>MOGUĆNOST FAZNE IZGRADNJE</b></p> <p>Privremeni objekti se ne mogu postavljati odnosno graditi u fazama.</p>
18.	<p><b>TEHNIČKA DOKUMENTACIJA</b></p> <p>Minimalni uslovi opremljenosti propisani su posebnim propisom koji se odnosi na vrste, minimalno tehničke uslove i kategorizaciju ugostiteljskih objekata.</p> <p><b>Tehnička dokumentacija:</b> Atest proizvođača i fotografije uređaja.</p>
19.	<p><b>POTREBA PRIBAVLJANJA SAGLASNOSTI GLAVNOG GRADSKOG ARHITEKTE</b></p>
20.	<p><b>NAPOMENA:</b></p> <ul style="list-style-type: none"> <li>• Urbanistički uslovi predstavljaju informaciju iz Programa privremenih objekata i na osnovu njih se ne stiče nikakvo pravo.</li> <li>• Shodno članu 117. Zakona o planiranju prostora i izgradnji objekata, korisnik je dužan da 15 dana prije postavljanja/građenja privremenog objekta, dostavi prijavu sa svom tehničkom dokumentacijom i</li> </ul>



	<p>Saglasnostima, Dozvolama traženim UU, nadležnom inspekcijskom organu lokalne uprave.</p> <ul style="list-style-type: none"> <li>• Za postavljanje/građenje privremenog objekta plaća se lokalna komunalna taksa. Iznos lokalne komunalne takse utvrđuje organ lokalne uprave nadležan za poslove lokalnih prihoda.</li> <li>• Programom privremenih objekata propisuje se način korišćenja, uslovi i postupak postavljanja, građenja i uklanjanja privremenih objekata kako na zemljištu u državnoj svojini kojim raspolaže opština Bar, tako na zemljištu u privatnoj svojini na području Opštine Bar izuzev područja koja pripadaju zoni nacionalnog parka Skadarsko jezero i zoni Morskog dobra, a do privođenja zemljišta trajnoj namjeni prema planskom dokumentu.</li> </ul>
21.	<p><b>DOSTAVLJENO:</b></p> <ul style="list-style-type: none"> <li>- Podnosiocu zahtjeva</li> <li>- Komunalnoj policiji</li> <li>- Sekretarijatu za finansije</li> <li>- a/a</li> </ul>
22.	<p><b>OBRADIVAČI URBANISTIČKIH USLOVA:</b></p> <p style="text-align: right;"><b>Damir Mašović</b></p>
	<p>potpis </p>
23.	<p><b>OVLAŠĆENO SLUŽBENO LICE:</b></p> <p style="text-align: right;"><b>VD sekretara Branko Orlandić</b></p>
	<p>potpis </p>
24.	<p><b>PRILOZI</b></p>
	<ul style="list-style-type: none"> <li>- Grafički prilog iz Programa privremenih objekata</li> <li>- Ugovor o zakupu zemljišta broj: 04-427/24-250 od 20.03.2024.godine</li> </ul>



Crna Gora  
Opština Bar  
Sekretarijat za urbanizam  
i prostorno planiranje

Sektor za prostorno planiranje

Adresa: Bulevar revolucije br. 1  
Bar, Crna Gora  
tel: +382 30 301 477  
fax: +382 30 301 476  
email: [prostor@bar.me](mailto:prostor@bar.me)  
[www.bar.me](http://www.bar.me)

Br: 07-332/24-219/2

Datum: 25.03.2024.godine





















Izvod iz Programa privremenih objekata na području Opštine Bar  
za period od 2023. – 2028. godine,  
(»Sl. List Crne Gore – opštinski propisi«, broj 34/23)

**Lokacija br.16.35**



Rukovodilac sektora  
Damir Mašović

## LEGENDA

	KIOSK
	RASHLADNA VITRINA
	PRODAJNI PANO I PRODAJNI PULT
	ŠTAND
	KONZERVATOR ZA SLADOLED
	UGOSTITELJSKI APARAT (KOKICE ITD.)
	KLUPA ZA DOJILJE
	PRIVREMENI UGOSTITELJSKI OBJEKAT
	UGOSTITELJSKA TERASA
	PRIVREMENI OBJEKAT ZA TRGOVINU I USLUGE
	PRIVREMENO PARKIRALIŠTE
	PIJACA
	ZABAVNI PARK
	AUTO KAMP
	OBJEKAT ZA SERVISIRANJE I PRANJE VOZILA
	SPORTSKI OBJEKAT-OTVORENI TEREN
	NATKRIVENI/ZATVORENI SPORTSKI OBJEKAT
	MONTAŽNA PARKING GARAŽA
	DJEČIJE IGRALIŠTE
	MONTAŽNA HALA I HANGAR
	RECIKLAŽNO DVORIŠTE
	OBJEKTI NAMIJENJENI REKLAMIRANJI, OGLAŠAVANJU I PRUŽANJU INFORMACIJA
	SPORTSKO REKREATIVNI KOMPLEKS
	BETONJERKA
	PRIVREMENA ASFALTN BAZA
	PRIVREMENI OBJEKAT ZA KOMUNALNE USLUGE I INFRASTRUKT
	POSEBNO VOZILO ZA PRUŽANJE JEDNOSTAVNIH UGOSTITELJSKIH USLUGA
	LOKACIJE KOJE SU OBUHVAĆENE IZMJENAMA PROGRAMA
	GRANICA MORSKOG DOBRA
	GRANICA NEPOKRETNOG KULTURNOG DOBRA
	GRANICA NEPOSREDNE OKOLINE KULTURNOG DOBRA



Grafički dio Programa, Topolica-Ulica Šetalište Kralja Nikole, lokacije 16

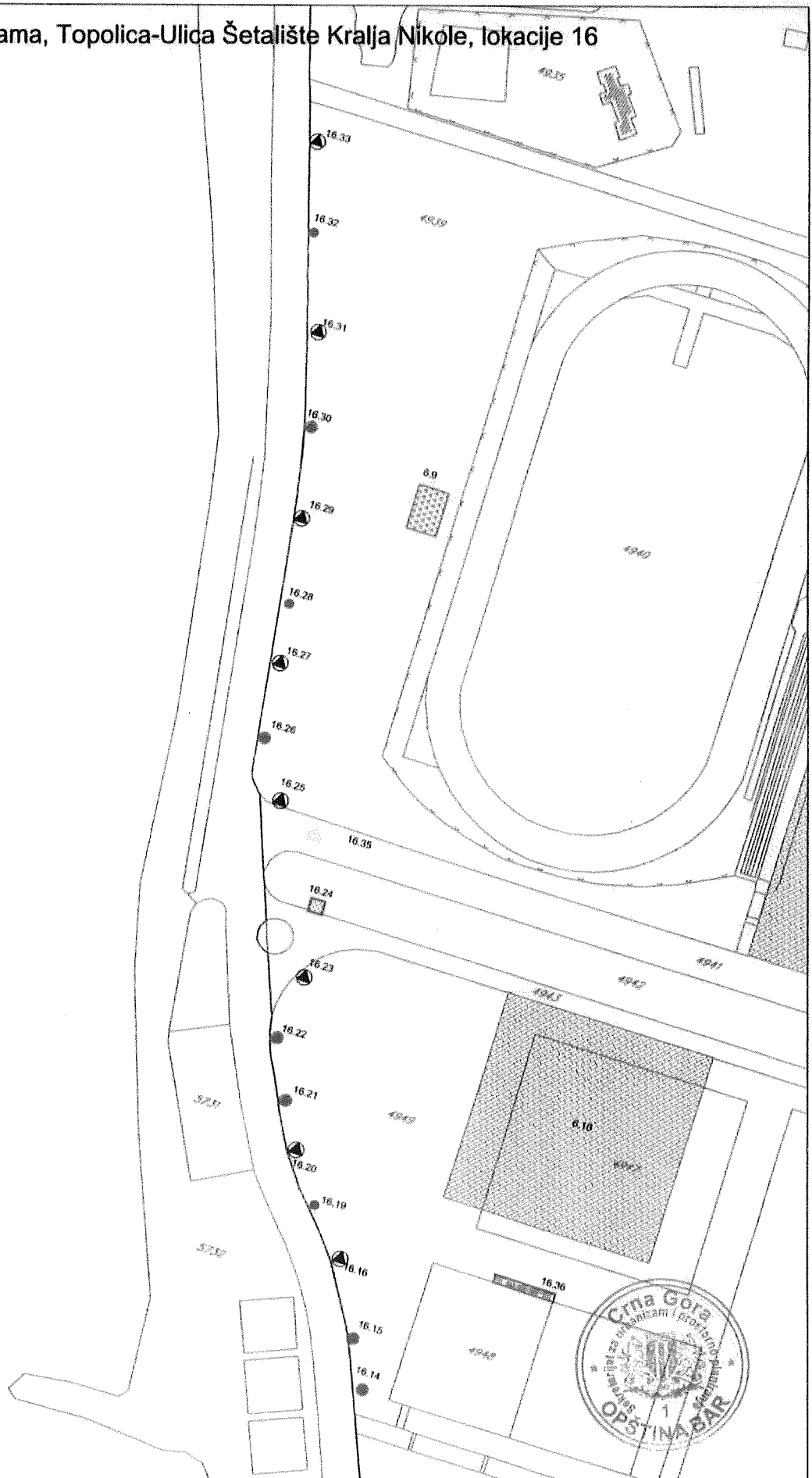

Na osnovu člana 32 stav 2 Zakona o državnoj imovini ("Sl. list CG", br. 21/09 i 40/11), člana 41 stav 1 Uredbe o prodaji i davanju u zakup stvari u državnoj imovini ("Sl. list CG", br. 44/10), čl. 34, 35 st. 1 i 36 st. 2 Odluke o montažnim objektima privremenog karaktera ("Sl. list CG – opštinski propisi", broj 53/16 i 13/19), zaključen je

## UGOVOR o zakupu zemljišta

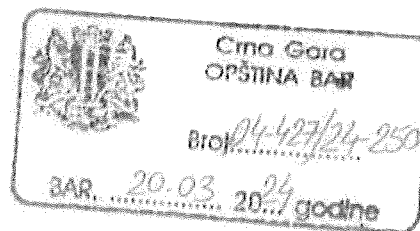

Zaključen dana 20.03.2024. godine, između:

1. **OPŠTINE BAR**, Bulevar Revolucije br. 1, koju po ovlaštenju predsjednika Opštine, br. 01-018/24-838/1 od 19.03.2024. godine, zastupa vršilac dužnosti sekretara Sekretarijata za imovinu i investicije Stefan Šušter (u daljem tekstu: Opština)
2. **„YOUR TIME“ DOO BAR**, Šćepana Malog br. 8, PIB 03452166, koje zastupa izvršni direktor Ksenija Džikovska iz Republike Ukrajine, br. pasoša FJ [REDACTED] (u daljem tekstu: Zakupac)

**PREDMET UGOVORA:** Davanje u zakup zemljišta u svojini Opštine na osnovu Odluke o donošenju Programa građenja, postavljanja i uklanjanja privremenih objekata na području Opštine Bar - Program privremenih objekata za period od 2023. do 2028. godine ("Sl. list CG – opštinski propisi", br. 34/23).

### Član 1

Ovim ugovorom Opština Bar i „Your Time“ DOO Bar, shodno Odluci Komisije za sprovođenje postupka javnog nadmetanja, broj: 01-018/24-109/6 od 05.03.2024. godine, uređuju međusobna prava i obaveze po osnovu zakupa zemljišta za lokaciju br. 16.35, Topolica: Ulica Šetalište Kralja Nikole.

### Član 2

Opština Bar daje Zakupcu u zakup zemljište naznačeno kao lokacija broj 16.35 za postavljanje privremenog objekta - vrste posebna vozila za pružanje jednostavnih ugostiteljskih usluga, namjene prodaja vafala, površine 8.28 m<sup>2</sup>.

### Član 3

Zemljište iz člana 2 ovog ugovora daje se u zakup na određeno vrijeme, do 31.12.2024. godine, uz mogućnost godišnjeg produženja do 31.12.2028. godine, pod uslovom da je zakupac izvršio obaveze predviđene ovim ugovorom, da nema neizmirenih dugovanja prema Opštini po osnovu zakupa zemljišta i lokalne komunalne takse, odnosno da ugovori nisu jednostrano raskinuti ili u slučaju da su pokrenuti upravni i/ili sudski postupci protiv zakupaca zbog neispunjenja ovim ugovorom preuzetih obaveza.

### Član 4

Zakupac se obavezuje da po osnovu zakupa zemljišta iz člana 2 ovog ugovora plati zakupninu u iznosu od [REDACTED] €.

Zakupnina iz prethodnog stava ovog člana ugovora umanjuje se, po osnovu uplaćenog depozita prilikom prijave za učešće na javnom nadmetanju, za iznos od [REDACTED] €, pa za uplatu ostaje iznos od [REDACTED] €, koji je zakupac dužan uplatiti na žiro - račun budžeta Opštine, broj: 510-80962330-80 kod "Crnogorska komercijalna banka" AD"Podgorica - filijala Bar, prilikom potpisivanja Ugovora.

#### Član 5

Zakupac nema pravo da zemljište koje je predmet ovog ugovora daje u podzakup drugome bez saglasnosti Opštine, niti da ga koristi za drugu namjenu.

#### Član 6

Opština se obavezuje da zakupcu preda slobodnu lokaciju za postavljanje objekta u skladu sa Programom privremenih objekata na području Opštine Bar za period od 2024. do 2028. godine.

#### Član 7

Zakupac je dužan da obezbijedi sve potrebne dozvole i saglasnosti nadležnih organa neophodnih za nesmetan rad privremenog objekta, te da plati iznos lokalne komunalne takse nadležnom organu lokalne uprave.

Troškove tekućeg održavanja zakupljene površine snosi zakupac.

Zakupac je dužan da lokaciju i prostor oko privremenog objekta održava u urednom i čistom stanju, kao i da snosi troškove priključenja objekta na infrastrukturnu mrežu, a ne može izvoditi građevinske radove na objektu, odnosno na zakupljenoj lokaciji, bez saglasnosti Opštine.

#### Član 8

Opština će jednostrano raskinuti ovaj ugovor u slučaju ako zakupac protivno članu 2, 4, 5 i 7 ovog ugovora, koristi predmetnu lokaciju ili faktički zauzme veću površinu zemljišta od ugovorene površine lokacije.

#### Član 9

Opština će jednostrano raskinuti ovaj ugovor i prije isteka roka o zakupu zemljišta u slučaju da dođe do privođenja zemljišta planiranoj namjeni utvrđenoj planskim dokumentom.

Otkazni rok iznosi 15 (slovima: petnaest) dana od dana dostavljanja obavještenja o privođenju zemljišta namjeni.

U slučaju iz stava 1 ovog člana, zakupac nema pravo na povraćaj zakupnine i do tada uložениh sredstava za opremanje lokacije i dužan je ukloniti privremeni objekat.

#### Član 10

Po prestanku ovog ugovora na bilo koji način (istekom ugovorenog roka, sporazumom ugovornih strana, jednostranom izjavom zakupca pri čemu zakupac nema pravo na povraćaj uplaćenog iznosa zakupnine, jednostranom izjavom od strane nadležnog organa Opštine u slučajevima iz čl. 8 i 9 ovog ugovora, u drugim slučajevima propisanim Zakonom o obligacionim odnosima), zakupac je dužan zemljište iz člana 2 ovog ugovora predati Opštini u ispravnom stanju, uz obavezu otklanjanja svih eventualnih oštećenja nastalih uslijed njegovog korišćenja.

#### Član 11

U slučaju spora ugovorne strane će nastojati da isti riješe sporazumno, u protivnom, nadležan je Osnovni sud u Baru.

#### Član 12

Ovaj ugovor je sačinjen u 6 (slovima: šest) istovjetnih primjerka od kojih Opština zadržava 4 (slovima: četiri), a zakupac 2 (slovima: dva) primjerka.

ZAKUPAC,  
„Your Time” DOO Bar  
Izvršni direktor  
Kseniia Džikovska



OPŠTINA BAR  
Sekretarijat za imovinu i investicije  
VD Sekretar-a

Stefan Šuster

Official circular stamp of Opština Bar with the text 'OPŠTINA BAR' and '025 01'. A handwritten signature is written over the stamp.



Grafički dio Programa, Topolica-Ulica Šetalište Kralja Nikole, lokacije 16

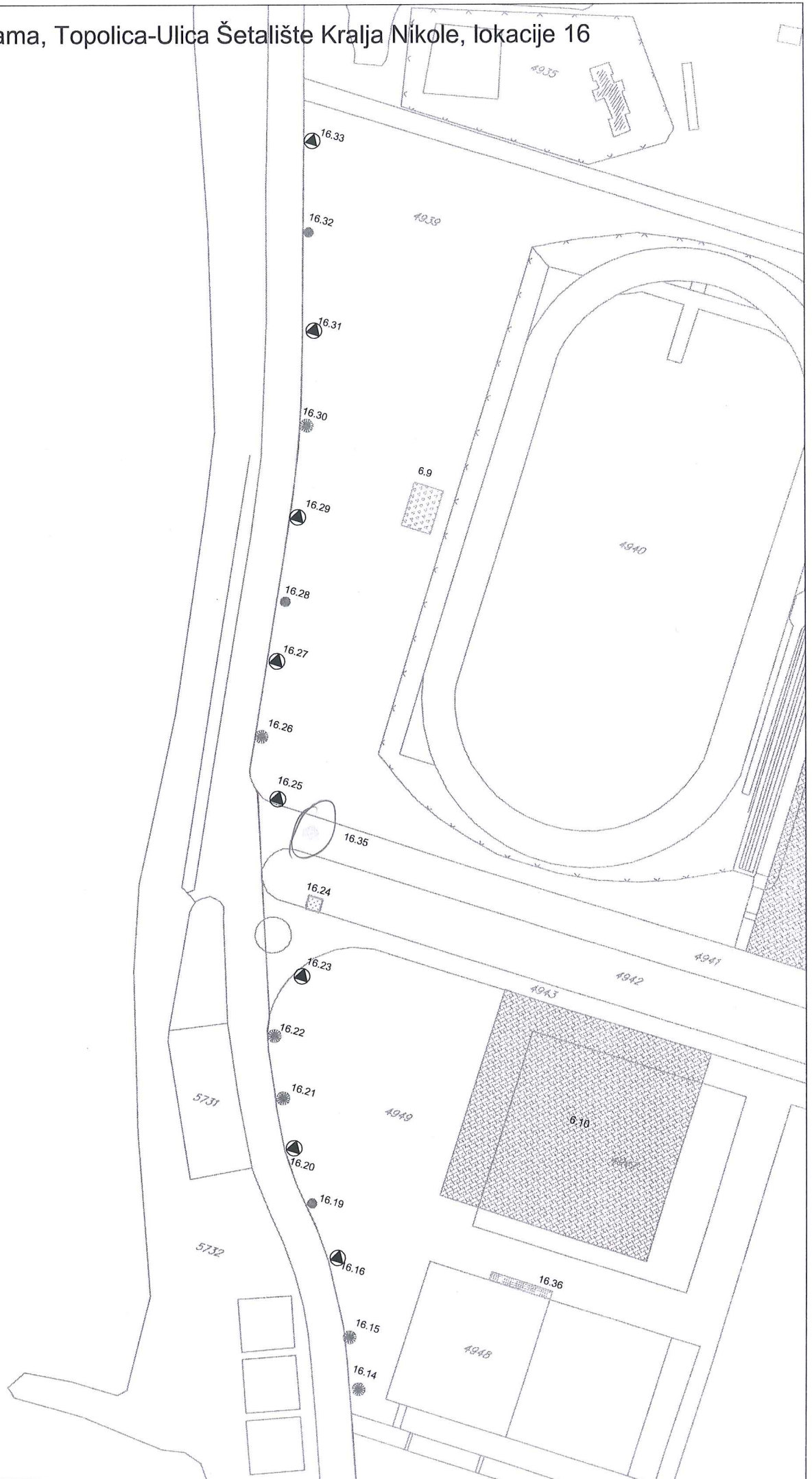



"Archi5" D.O.O. BAR  
Rista Lekića 4b, Bar  
PIB: 03323994

## 1.9. Atest vozila - sertifikat drumskih prevoznih sredstava



GRB		056455
<b>MINISTARSTVO INFRASTRUKTURE UKRAINE</b> <b>DRŽAVNO PREDUZEĆE</b> <b>„DRŽAVNI AUTPOREVOZNI NAUČNOISTRAŽIVAČKI I</b> <b>PROJEKTANTSKI INSTITUT“</b> Organ za sertifikaciju drumskih prevoznih sredstava i sistema upravljanja kvalitetom, ovlašćeni organ u skladu sa odlukom Kabineta ministara Ukrajine od 09.06.2011. br. 738 (naredba Ministarstva za infrastrukturu Ukrajine od 01.03.2013. br. 126), naznačen Organizacijom Ujedinjenih nacija u skladu sa Ženevskim sporazumom 1958. Godin, E46A(b). Sertifikat o akreditaciji br. 10042 od 29.07.2018.		
<b>DRŽAVNO PREDUZEĆE</b> <b>DRŽAVTOTRANSNDIPPROEKT</b> (logotip)	<b>SERTIFIKAT TIPA</b> <b>PREVOZNOG SREDSTVA NA TOČKANIMA (PST)</b>	
Prospekt Pobjede, 57, g. Kijev, 03113 Valjanost sertifikata se može provjeriti na telefone: (044) 201-08-29, (044) 455-67-51	<a href="http://www.insat.org.ua">http://www.insat.org.ua</a> <a href="mailto:info@insat.orh.ua">info@insat.orh.ua</a>	
Državno preduzeće "Državni autoprevozní naučnoistraživački i projektantski institut"		
izveštava o:	relativno:	
distribucija odobrenja tipa	završenog prevoznog sredstva na točkovima	
Sertifikat je izdat na osnovu „Procedure za odobravanje konstrukcije prevoznih sredstava, njihovih djelova i opreme“, odobrene naredbom Ministarstva za infrastrukturu Ukrajine od 17. avgusta 2012. godine br. 521, registrovane u Ministarstvu pravde Ukrajine od 14. septembra 2012. godine pod brojem 1586/21898 (u daljem tekstu Procedura).		
Broj sertifikata tipa:	UA*46A(b)*0679*01	
Razlozi za distribuciju:	- izmjena informativnog dokumenta; - izmjena sertifikacionih dokumenata u vezi sa Pravilnikom Organizacije Ujedinjenih nacija br. 48, 55 i stavom 60 tabele u poglavlju II Aneksa 4 Procedure; - izmjena spiska lica ovlašćenih za potpisivanje sertifikata o usaglašenosti.	
Poglavlje I		
0.1. Trgovačko ime (marka) proizvođača:	MP - ZAVOD AUTOPRIKOLICA, REZERVNIH DJELOVA U FORMI DRUŠTVA SA OGRANIČENOM ODGOVORNOŠĆU	
0.2. Tip:	V	
0.2.1. Trgovački (trgovački) naziv prevoznih sredstava na točkovima	PG-V??? (primjenjuje se kombinacija iz oznaka (tip i varijanta))	
0.3. Oznake za identifikaciju tipa (u slučaju obilježavanja na prevoznom sredstvu na točkovima)	Y8YBARA???0??????, Y8YBARC???0??????, Y8YBARD???0??????, Y8YBBRB???0??????, Y8YBBTD???0??????, Y8YBCTD???0??????, Y8YBDRA???0??????, Y8YBDRC???0??????,	Y8YBARB???0??????, Y8YBATD???0??????, Y8YBBRA???0??????, Y8YBBRC???0??????, Y8YBBRD???0??????, Y8YBCRD???0??????, Y8YBDRB???0??????, Y8YBDTD???0??????,



	Y8YBDRD???0???????, Y8YBFRDO???0???????, (označava se tip i varijanta)	Y8YBETD???0???????,
--	---	---------------------

1/2

0.3.1. Lokacija oznaka:	na fabričkoj tablici i na ramu na desnoj strani ispred
0.4. Kategorija prevoznog sredstva na točkovima:	O1
0.5. Naziv i lokacija proizvođača završenog prevoznog sredstva na točkovima:	MALO PREDUZEĆE - ZAVOD ZA AUTOPRIKOLICE, REZERVNE DJELOVE U FORMI DRUŠTVA SA OGRANIČENOM ODGOVORNOŠĆU (GP - ZAVOD ZA AUTOPRIKOLICE, REZERVNE DJELOVE U FORMI DOO) 41400, Ukrajina, Sumska oblast, grad Gogluhov, ulica Gogolja 17
0.8. Naziv i lokacija montažnih pogona:	MALO PREDUZEĆE - ZAVOD ZA AUTOPRIKOLICE, REZERVNE DJELOVE U FORMI DRUŠTVA SA OGRANIČENOM ODGOVORNOŠĆU (GP - ZAVOD ZA AUTOPRIKOLICE, REZERVNE DJELOVE U FORMI DOO) 41400, Ukrajina, Sumska oblast, grad Gogluhov, ulica Gogolja 17
0.9. Naziv i lokacija ovlašćenog predstavnika proizvođača (ako postoji):	-
Poglavlje II	
Potpisnik sertifikata potvrđuje tačnost podataka proizvođača sadržanih u informativnom paketu dokumenata koji su dodati ovom sertifikatu u odnosu na tip prevoznog sredstva na točkovima koji je gore naveden, čiji primjer proizvođač predstavlja kao prototip navedenog tipa prevoznog sredstva na točkovima.	
1. U vezi sa završenim vozilom/varijantom na točkovima:	B
navedeni tip prevoznog sredstva na točkovima ispunjava sve potrebne tehničke propise date u prilogu 4 Procedure	ARA, ARB, ARC, ATD, ARD, BRA, BRB, BRC, BTD, BRD, CTD, CRD, DRA, DRB, DRC, DTD, DRD, ETD, FRD
3. Odobreni tip	
Mesto izdavanja sertifikata	Grad Kijev
Datum izdavanja:	20.05.2021.
Načelnik Centra za ocjenjivanje usaglašenosti prevoznih sredstava na točkovima i naučnih istraživanja sistema tehničkog regulisanja	
Mesto pečata Veliki okrugli pečat (tekst: Kijev * Ukrajina * DRŽAVNI AUTOPREVOZNI NAUČNO- ISTRAŽIVAČKI I ORJEKTNi INSTITUT * *	



ORGAN ZA CERTIFIKACIJU DRUMSKIH PREVOZNIH SREDSTAVA I SISTEMA UPRAVLJANJA KVALITETOM.	
Prilozi uz sertifikat tipa: 1. Informacioni paket. 2. Prezimena, dužnosti i uzorci potpisa lica ovlašćenih za potpisivanje sertifikata o usaglašenosti prevoznog sredstva na točkovima odobrenog tipa	

2/2

Prevod teksta ovog dokumenta sa ukrajinskog jezika na rusku jezik sam uradila ja, prevodilac Zaharenko-Marijčuk Jevgenija Aleksandrovna

Prevodilac (potpis) Zaharenko-Marijčuk Jevgenija Aleksandrovna

Kijev, Ukrajina, Devetog aprila dvije hiljade dvadeset četvrte godine.

Ja, Litvina L. O., privatni notar Kijevskog gradskog notarskog okruga, potvrđujem vjerodostojnost potpisa prevodioca Zaharenko-Marijčuk Jevgenije Aleksandrovne, koji je postavila u mom prisustvu.

Identitet prevodioca utvrđen, njegova poslovna sposobnost i kvalifikacija provjereni.

Upisano u registru pod broje 17528.

Privatni notar (potpis) L. O. Litvina

OKRUGLI PEČAT

Ukupno prošiveno, numerisano i ovjereno pečatom 4 (četiri) stranice.

Privatni notar (potpis)

OKRUGLI PEČAT

TUMAČ  
VOJO VOJEOVIĆ  
za ruski jezik, postavljen u Cmoj Gori, Rješenjem ministra pravde broj: UPI-05-109/22-1106-1 od 26. septembra 2022. godine, na vrijeme od pet godina, potvrđuje da je ovaj prevod vjeran originalu.  
Troškovi prevoda iznose \_\_\_\_\_ €.  
U Baru, dana \_\_\_\_\_  
Pečat \_\_\_\_\_ Potpis \_\_\_\_\_  
ПРИСЯЖНЫЙ ПЕРЕВОДЧИК  
ВОЁ БОЁВИЧ  
с/на русский язык, назначенный в Черногории, в соответствии с Решением министра юстиции № UPI-05-109/22-1106-1 от 26 сентября 2022 года, сроком на пять лет, подтверждает, что данный перевод соответствует оригиналу.  
Стоимость перевода составляет \_\_\_\_\_ €.  
Дата: 10.04.2024.  
Бар, \_\_\_\_\_





Dopuna sertifikata tipa  
**UA\*46A(b)\*0679\*01**

SPISAK NORMATIVNIH DOKUMENATA,  
 ČIJI ZAHTJEVI ODGOVARAJU ODOBRENOM TIPU PREVOZNOG SREDSTVA NA TOČKOVIMA  
 (u skladu sa poglavljem II priloga 4 «Procedure za odobravanje konstrukcije prevoznih sredstava,  
 njihovih djelova i opreme», utvrđeno naredbom Ministarstva infrastrukture Ukrajine od 17.08.2012  
 №521, eegistrovanog u Ministarstvu pravde Ukrajine 14.09.2012. pod brojem 1586/21898).

Objekat odobrenja	Oznaka tehničkog propisa, serija, izmjena u slučaju Pravilnika Organizacije Ujedinjenih nacija	Broj dokumenta o odobrenju tipa ili zapisnik ispitivanja	Ugovorna strana Ugovoru koja je dostavila dokumente o odobrenju tipa, ili laboratorija za ispitivanje koja je izdala izveštaj o ispitivanju	Datum	Varijanta (varijante)/verzija (verzije)
Kočioni sistemi	R13-11	Ne primjenjuje se			sve
Sigurnosno staklo i staklomaterijali	R43-00	Ne primjenjuje se			sve
Postavljanje rasvjetnih i svetlosnih signalnih uređaja i njihovo obilježavanje	R48-03	03.1325-2018	Izložbeni centar Dnjepropetrovskog traktorskog pogona, rezervnih djelova i automobilske opreme Akcionarskog Društva sa ograničenom odgovornošću "Zaporožki automobilski zavod", Ukrajina	29.10.2018	sve
		1.01-0431-19	Izložbeni centar prevoznih sredstava na točkovima	08.10.2019	FRD/50GDSNR
		<b>1.01-0603-20</b>	Državno preduzeće «DRŽAVNI AUTOTRANSNDIPROEKT», Ukrajina	<b>03.11.2020</b>	<b>BRD/12AASN ETD/ 50MAVNN</b>
		<b>1.01-0616/1-20</b>		<b>13.11.2020</b>	<b>ETD/ 50MAVNN</b>
Vučni uređaji	R55-01	02.1702/1-2018	Izložbeni centar Dnjepropetrovskog traktorskog pogona, rezervnih djelova i automobilske opreme Akcionarskog Društva sa ograničenom odgovornošću "Zaporožki automobilski zavod", Ukrajina	30.10.2018	sve
Konstrukcija prikolica	Stav 60 tabele poglavlja II Priloga 4. Procedure	02.1702/2-2018	Izložbeni centar Dnjepropetrovskog traktorskog pogona, rezervnih djelova i automobilske opreme Akcionarskog Društva sa ograničenom odgovornošću "Zaporožki automobilski zavod", Ukrajina	30.10.2018	sve
		1.01-0432-19		08.10.2019	FRD/50GDSNR
		<b>1.01-0604-20</b>	Izložbeni centar prevoznih sredstava na točkovima Državno preduzeće «DRŽAVNI AUTOTRANSNDIPROEKT», Ukrajina	<b>03.11.2020</b>	<b>BRD/ 12AASN</b>
		<b>1.01-0617-20</b>		<b>13.11.2020</b>	<b>ETD/ 50MAVNN</b>

Načelnik Centra za ocjenjivanje usaglašenosti  
 prevoznih sredstava na točkovima i naučnih  
 istraživanja sistema tehničkog regulisanja

/potpis/

K. S. Đarov

Datum: 20.05.2021.



Veliki okrugli pečat (tekst: Kijev \* Ukrajina \* DRŽAVNI AUTOPREVOZNI NAUČNO-ISTRAŽIVAČKI I ORJEKTN I INSTITUT \* \* ORGAN ZA SERTIFIKACIJU DRUMSKIH PREVOZNIH SREDSTAVA I SISTEMA UPRAVLJANJA KVALITETOM).

Prevod teksta ovog dokumenta sa ukrajinskog jezika na rusku jezik sam uradila ja, prevodilac Zaharenko-Marijčuk Jevgenija Aleksandrovna

Prevodilac (potpis) Zaharenko-Marijčuk Jevgenija Aleksandrovna

Kijev, Ukrajina, Devetog aprila dvije hiljade dvadeset četvrte godine.

Ja, Litvina L. O., privatni notar Kijevskog gradskog notarskog okruga, potvrđujem vjerodostojnost potpisa prevodioca Zaharenko-Marijčuk Jevgenije Aleksandrovne, koji je postavila u mom prisustvu.

Identitet prevodioca utvrđen, njegova poslovna sposobnost i kvalifikacija provjereni.

Upisano u registru pod broje 17525.

Privatni notar (potpis) L. O. Litvina

OKRUGLI PEČAT

Ukupno prošiveno, numerisano i ovjereno pečatom 3 (tri) stranice.

Privatni notar (potpis)

OKRUGLI PEČAT

**ТУМАЧ**  
**VOJO BOJOVIĆ**  
za ruski jezik, postavljen u mojoj Gori, Rješenjem ministra pravde broj: UP-05-109/22-1106-1 od 26. septembra 2022. godine, na vrijeme od pet godina, potvrđuje da je ovaj prevod vjeran originalu.  
Troškovi prevoda iznose \_\_\_\_\_ €.  
U Baru, dana \_\_\_\_\_  
Pečat \_\_\_\_\_ Potpis \_\_\_\_\_  
**ПРИСЯЖНЫЙ ПЕРЕВОДЧИК**  
**ВОЁ БОЁВИЧ**  
с/на русский язык, назначенный в Черногории, в соответствии с Решением министра юстиции № UP-05-109/22-1106-1 от 26 сентября 2022 года, сроком на пять лет, подтверждает, что данный перевод соответствует оригиналу.  
Стоимость перевода составляет \_\_\_\_\_ €.  
Бар, дата 10.04.2024.  
Подпись \_\_\_\_\_





DRŽAVNO PREDUZEĆE  
„DRŽAVNI AUTPOREVOZNI NAUČNOISTRAŽIVAČKI I  
PROJEKTANTSKI INSTITUT“

Organ za sertifikaciju drumskih prevoznih sredstava i sistema upravljanja kvalitetom, ovlašćeni organ u skladu sa odlukom Kabineta ministara Ukrajine od 09.06.2011. br. 738 (naredba Ministarstva za infrastrukturu Ukrajine od 01.03.2013. br. 126), naznačen Organizacijom Ujedinjenih nacija u skladu sa Ženevskim sporazumom 1958. godine, E46A(b).

Sertifikat o akreditaciji br. 10042 od 29.07.2018.

03113, grad Kijev, Prospekt Pobjede, 57, telefon: (044) 201-08-29, (044) 455-67-51

<http://www.insat.org.ua>, [info@insat.orh.ua](mailto:info@insat.orh.ua)

Indikator stanja informacionog paketa

uz sertifikat tipa: UA\*A(b)\*0679\*01  
Datum izdavanja sertifikata: 23.10.2019.

Datum ponovnog pregleda: 20.05.2021.  
Ponovni pregled informacionog paketa urađen: DA

Datum izdavanja distribucije: 20.05.2021.  
Broj distribucije: UA\*46A(b)\*0679\*01

Broj po redu	Sastavni dio informacionog paketa	Oznaka sastavnog dijela informacionog paketa	Broj stranica	Pregledane stranice	Datum
1	Spisak normativnih dokumenata, čijim zahtjevima odgovara odobrenom tipu prevoznog sredstva na točkovima		1	-	20.05.2021.
2	Informacioni dokument	B*01	90	-	12.02.2021.
3	Prezimana, dužnosti i uzorci potpisa lica ovlašćenih za potpisivanje sertifikata o usaglašenosti prevoznog sredstva na točkovima odobrenog tipa		1	-	07.05.2021.

Veliki okrugli pečat (tekst: Kijev \* Ukrajina \* DRŽAVNI AUTOPREVOZNI NAUČNO-ISTRAŽIVAČKI I ORJEKTNI INSTITUT \* \* ORGAN ZA SERTIFIKACIJU DRUMSKIH PREVOZNIH SREDSTAVA I SISTEMA UPRAVLJANJA KVALITETOM).

Prevod teksta ovog dokumenta sa ukrajinskog jezika na rusku jezik sam uradila ja, prevodilac Zaharenko-Marijčuk Jevgenija Aleksandrovna

Prevodilac (potpis) Zaharenko-Marijčuk Jevgenija Aleksandrovna





Kijev, Ukrajina, Devetog aprila dvije hiljade dvadeset četvrte godine.

Ja, Litvina L. O., privatni notar Kijevskog gradskog notarskog okruga, potvrđujem vjerodostojnost potpisa prevodioca Zaharenko-Marijčuk Jevgenije Aleksandrovne, koji je postavila u mom prisustvu.

Identitet prevodioca utvrđen, njegova poslovna sposobnost i kvalifikacija provjereni.

Upisano u registru pod broje 17527.

Privatni notar (potpis) L. O. Litvina

OKRUGLI PEČAT

Ukupno prošiveno, numerisano i ovjereno pečatom 2 (dva) stranice.

Privatni notar (potpis)

OKRUGLI PEČAT

<b>TUMAČ</b> <b>VOJO BOJOVIĆ</b>	
za ruski jezik, postavljen u Cmoj Gori, Rješenjem ministra pravde broj: UPI-05-109/22-1106-1 od 26. septembra 2022. godine, na vrijeme od pet godina, potvrđuje da je ovaj prevod vjeran originalu.	
Troškovi prevoda iznose _____ €.	
U Baru, dana _____	
Pečat	Potpis
<b>ПРИСЯЖНЫЙ ПЕРЕВОДЧИК</b> <b>ВОЁ БОЁВИЧ</b>	
с/на русском языке, назначенный в Черногории, в соответствии с Решением министра юстиции № UPI-05-109/22-1106-1 от 26 сентября 2022 года, сроком на пять лет, подтверждает, что данный перевод соответствует оригиналу.	
Стоимость перевода составляет _____ €.	
Бар, дата 10.04.2024.	
	Подпись





Dužnost, prezimene, ime i patronim lica ovlašćenih za potpisivanje sertifikata usaglašenosti	Obrasci potpisa i otisak pečata
Direktor Rudjak Aleksej Andrejevič	/potpis/
Glavni inženjer Bornovalov Aleksandr Nikolajevič	/potpis/
MP - Zavod za autoprikolice, rezervne djelove u formi Društva sa ograničenom odgovornošću Otisak pečata	Otisak velikog okruglog pečata (tekst: Ukrajina * Sumska oblast, grad Gluhiv* šifra 13996001 * MP ZAVOD ZA AUTOPRIKOLICE, REZERVNE DJELOVE)

07.05.2021.

Veliki okrugli pečat (tekst: Kijev \* Ukrajina \* DRŽAVNI AUTOPREVOZNI NAUČNO-ISTRAŽIVAČKI I ORJEKTNII INSTITUT \* \* ORGAN ZA SERTIFIKACIJU DRUMSKIH PREVOZNIH SREDSTAVA I SISTEMA UPRAVLJANJA KVALITETOM).

Prevod teksta ovog dokumenta sa ukrajinskog jezika na rusku jezik sam uradila ja, prevodilac Zaharenko-Marijčuk Jevgenija Aleksandrovna

Prevodilac (potpis) Zaharenko-Marijčuk Jevgenija Aleksandrovna

Kijev, Ukrajina, Devetog aprila dvije hiljade dvadeset četvrte godine.

Ja, Litvina L. O., privatni notar Kijevskog gradskog notarskog okruga, potvrđujem vjerodostojnost potpisa prevodioca Zaharenko-Marijčuk Jevgenije Aleksandrovne, koji je postavila u mom prisustvu.

Identitet prevodioca utvrđen, njegova poslovna sposobnost i kvalifikacija provjereni.

Upisano u registru pod broje 17526.

Privatni notar

(potpis)

L. O. Litvina

OKRUGLI PEČAT

Ukupno prošiveno, numerisano i ovjereno pečatom 2 (dva) stranice.

Privatni notar

(potpis)

OKRUGLI PEČAT

TUMAČ  
VOJO BOJOVIĆ

za ruski jezik, postavljen u Crnoj Gori, Rješenjem ministra pravde broj: UPI-05-109/22-1106-1 od 26. septembra 2022. godine, na vrijeme od pet godina, potvrđuje da je ovaj prevod vjeran originalu.

Troškovi prevoda iznose \_\_\_\_\_ €.

U Baru, dana \_\_\_\_\_.

Pečat

Potpis

ПРИСЯЖНЫЙ ПЕРЕВОДЧИК  
ВОЁ БОЁВИЧ

на русский язык, назначенный в Черногории, в соответствии с Решением министра юстиции № UPI-05-109/22-1106-1 от 26 сентября 2022 года, сроком на пять лет, подтверждает, что данный перевод соответствует оригиналу.

Стоимость перевода составляет \_\_\_\_\_ €.

Дата: 10.07.2024.

Подпись





"Archi5" D.O.O. BAR  
Rista Lekića 4b, Bar  
PIB: 03323994

## OBRAZAC 3

### IZJAVA GLAVNOG INŽENJERA DA JE TEHNIČKA DOKUMENTACIJA IZRAĐENA U SKLADU SA VAŽEĆIM PROPISIMA

OBJEKAT <sup>1</sup> PRIVREMENI OBJEKAT – POSEBNO VOZILO ZA  
PRUŽANJE JEDNOSTAVNIH UGOSTITELJSKIH USLUGA

LOKACIJA <sup>2</sup> **Broj lokacije 16.35 – Ulica Šetalište Kralja Nikole**  
Dio KP 4941, KO Novi Bar, Opština Bar

VRSTA TEHNIČKE  
DOKUMENTACIJE<sup>3</sup> **IDEJNO RJEŠENJE – ARHITEKTONSKI PROJEKAT**

ODGOVORNI INŽENJER <sup>4</sup> Miodrag Govedarica mast.inž.arh  
Licenca br: UPI 072/7 – 11/2

### IZJAVLJUJEM

da je ovaj projekat urađen u skladu sa:

- Zakonom o planiranju prostora i izgradnji objekata i podzakonskim aktima donešenim na osnovu navedenog zakona;
- posebnim propisima koji direktno ili na drugi način utiču na osnovne zahtjeve za objekte;
- pravilima struke i
- urbanističko-tehničkim uslovima
- ugovorom o zakupu zemljišta broj OY 04-427/24-250

(potpis glavnog inženjera)



Bar, april 2024. godine

(mjesto i datum)

(potpis odgovornog lica)

1 Naziv projektovanog objekta

2 Mjesto građenja, planski dokument, urbanistička parcela, katastarska parcela

3 Idejno rješenje, idejni projekat, glavni projekat odnosno projekat izvedenog objekta

4 Ime i prezime glavnog inženjera.



"Archi5" D.O.O. BAR  
Rista Lekića 4b, Bar  
PIB: 03323994

## 2. PROJEKтни ZADATAK

---



"Archi5" D.O.O. BAR  
Rista Lekića 4b, Bar  
PIB: 03323994

## 2. PROJEKTNI ZADATAK

**Naručilac:** "YOUR TIME", D.O.O. Bar

**Projektant:** "Archi5", D.O.O. Bar

**Odgovorni inženjer:** Miodrag Govedarica mast.ing.arh.

**Projektat:** IDEJNO RJEŠENJE – PRIVREMENI OBJEKAT

**Objekat:** Privremeni objekat, Posebno vozilo za pružanje jednostavnih ugostiteljskih usluga.

**Lokacija:** Lokacija broj **16.35**, dio Katastarske parcele 4941, KO Novi Bar, Opština Bar

### PROGRAM

Shodno potrebama investitora – "YOUR TIME" D.O.O. Bar a na osnovu ovog projektnog zadatka, potrebno je uraditi Idejno rješenje za PRIVREMENI OBJEKAT – Posebno vozilo za pružanje jednostavnih ugostiteljskih usluga – **P=8,28m<sup>2</sup>** na lokaciji broj **16.35**, na dijelu katastarske parcele KP 4941. KO Novi Bar, Opština Bar.

Objekat projektovati u svemu prema Urbanističko Tehničkim Uslovima **br. 07-332/24-219/2 od 25.03.2024. god.** izdatim od Sekreterijata za urbanizam I prostorno planiranje Opštine Bar, Odluci o donošenju Programa građenja, postavljanja I uklanjanja privremenih objekata na području Opštine Bar za period od 2023.-3038. Godine, Ugovora o zakupu zemljišta broj: OV 04-427/24-250 od 20.03.2024 i ostalim propisima vezanim za namjenu objekta.

### CILJ I SVRHA IZRADE PROJEKTA

Cilj izrade tehničke dokumentacije je da se, na osnovu izdatih Urbanističko - tehničkih uslova kojima su definisane određene mogućnosti, analizira lokacija i uradi IDEJNO RJEŠENJE za PRIVREMENI OBJEKAT – Posebno vozilo za pružanje jednostavnih ugostiteljskih usluga – **P=8,28m<sup>2</sup>**. Svrha izrade tehničke dokumentacije je ispunjavanje uslova za dobijanje saglasnosti Glavnog gradskog arhitekta .

### LOKACIJA

BROJ LOKACIJE **16.35**, Ulica Šetalište Kralja Nikole, dio Katastarske parcele KP 4941 KO NOVI BAR, OPŠTINA BAR (investitor "YOUR TIME" D.O.O. Bar).

### NAMJENA

PRIVREMENI OBJEKAT – Posebno vozilo za pružanje jednostavnih ugostiteljskih usluga – Prodaja vafla **P=8,28m<sup>2</sup>**

### KAPACITET

POVRŠINA LOKACIJE PREDVIĐENA PROGRAMOM PRIVREMENIH OBJEKATA NA PODRUČJU OPŠTINE BAR ZA PERIOD 2023. – 2028. GODINE IZNOSI **8,28m<sup>2</sup>**



"Archi5" D.O.O. BAR  
Rista Lekića 4b, Bar  
PIB: 03323994

## FAZNOST GRADNJE

Objekat je potrebno projektovati kao cjelinu koju nije potrebno izvoditi fazno. Objekat će se raditi u jednoj fazi.

## OSNOVE ZA PROJEKTOVANJE SA PODACIMA O ZAHTJEVANIM TEHNOLOŠKIM PROCESIMA

Osnove za projektovanje su Urbanističko tehnički uslovi, projektni zadatak, Izvod iz Programa privremenih objekata na području Opštine Bar, Ugovor o zakupu zemljišta broj OV 04-427/24-250.

Projektovati Privremeni objekat – Posebno vozilo za pružanje jednostavnih ugostiteljskih usluga – Prodaja vafila.

## POTPIS I OVJERA INVESTIORA

Investitor:

[Redacted signature]

„YOUR TIME“ D.O.O. BAR





"Archi5" D.O.O. BAR  
Rista Lekića 4b, Bar  
PIB: 03323994

## 2.1. IZJAVA INVESTITORA

### O SAGLASNOSTI SA PROJEKTOVANIM RJEŠENJEM

Izjavljujem da sam SAGLASAN sa projektovanim rješenjem, datom u Idejnom rješenju za PRIVREMENI OBJEKAT – Posebno vozilo za pružanje jednostavnih ugostiteljskih usluga – P=8,28m<sup>2</sup> na lokaciji broj 16.35 – Ulica Šetalište Kralja Nikole, dio Katastarske parcele KP4941 KO Novi Bar, Opština Bar.

Dostavljeno:

- Projektantu
- Arhivi

U Baru, April 2024. god

Investitor:



"YOUR TIME" D.O.O. Bar





"Archi5" D.O.O. BAR  
Rista Lekića 4b, Bar  
PIB: 03323994

### **3. TEKSTUALNA DOKUMENTACIJA**

---



"Archi5" D.O.O. BAR  
Rista Lekića 4b, Bar  
PIB: 03323994

## IZJAVA ODGOVORNOG PROJEKTANTA DA JE TEHNIČKA DOKUMENTACIJA IZRAĐENA U SKLADU SA VAŽEĆIM PROPISIMA

**OBJEKAT:** Privremeni objekat, Posebno vozilo za pružanje jednostavnih ugostiteljskih usluga.

**LOKACIJA:** Lokacija označena **br. 16.35** – Ulica Šetalište Kralja Nikole, dio Katastarske parcele broj **KP 4941**, KO Novi Bar, Opština Bar  
(“Sl.list CG” - Opštinski propisi br.27/12)

**VRSTA I DIO TEHNIČKE DOKUMENTACIJE:**

**IDEJNO RJEŠENJE**

**PROJEKTANT:**

"Archi5" d.o.o.  
Bar, Montenegro

**ODGOVORNI INŽENJER:**

Miodrag Govedarica mast.inž.arh  
br. licence UPI 072/7-11/2

### IZJAVLJUJEM

da je ovaj projekat urađen u skladu sa:

- Zakonom o planiranju prostora i izgradnji objekata i podzakonskim aktima donešenim na osnovu navedenog zakona;
- posebnim propisima koji direktno ili na drugi način utiču na osnovne zahtjeve za objekte;
- pravilima struke i
- urbanističko-tehničkim uslovima
- ugovorom o zakupu zemljišta broj OV 04-427/24-250

Bar, april 2024. godine  
(mjesto i datum)

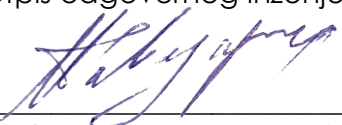

  
(potpis odgovornog inženjera)  
  
(potpis odgovornog lica)



### 3. TEKSTUALNA DOKUMENTACIJA

uz tehničku dokumentaciju – **Idejno rješenje Privremenog objekta**

#### TEHNIČKI OPIS OBJEKTA

##### 1. OPŠTI PODACI

**Privremeni objekat – Posebno vozilo za pružanje jednostavnih ugostiteljskih usluga P- 8.28 m<sup>2</sup>**

Pokretni privremeni objekat sa proizvođačkim atestom tipa prikolica za prodaju vafla koji je montažno-demontažnog tipa. Ne posjeduje terasu već samo nadstrešnicu.

Objekat je postavljen tako da ne ometata gavne pješačke tokove i ne narušava arhitektonske i urbanističke vrijednosti ambijenta. Ulaz u objekat koji služi samo osoblju je omogućen sa sjeverne strane.

Privremeni objekat ne narušava komunalne funkcije, ne postavlja se na uredjenim zelenim površinama, ne ometa ulaz u drugi poslovni ili stambeni prostor, ne zaklanja izlog drugog poslovnog prostora.

Privremeni objekat je prilagodjen licima smanjene pokretljivosti.

Elementi privremenog objekta – pokretne prikolice svojim dimenzijama, težinom, međusobnim vezama i postavljanjem, omogućavaju brzu montažu, demontažu i transport.

##### 2. UVOD

Cilj izrade tehničke dokumentacije je da se, na osnovu izdatih Urbanističko - tehničkih uslova kojima su definisane određene mogućnosti, analizira lokacija i uradi IDEJNO RJEŠENJE za PRIVREMENI OBJEKAT – Posebno vozilo za pružanje jednostavnih ugostiteljskih usluga – **P=8,28m<sup>2</sup>**. Svrha izrade tehničke dokumentacije je ispunjavanje uslova za dobijanje saglasnosti Glavnog gradskog arhitekta .

##### 3. OPIS LOKACIJE OBJEKTA

BROJ LOKACIJE 16.35

KP 4941, KO NOVI BAR, OPŠTINA BAR (investitor "YOUR TIME" d.o.o. Bar).

Predmetni objekat se postavlja na K.P 4941, KO Novi Bar, označenom kao lokacija br. 16.35 predviđena Programom privremenih objekata na području Opštini Bar za period 2023. – 2028. godine.

Lokacija navedenog objekta nalazi se na prostoru određenom za takvu namjenu, tj. nalazi se u Baru, u centru grada na Šetalištu Kralja Nikole, u blizini sportskih terena. Lokacija objekta je podužno orijentisana u pravcu istok – zapad. Objekat je postavljen tako da se na sjevernoj strani graniči sa zelenom površinom, dok se na južnoj strani graniči sa trotoarom.

Predviđena Bruto površina lokacije na kojoj će se postaviti ugostiteljska terasa je 8.28m<sup>2</sup>.

##### 4. FUNKCIONALNO RJEŠENJE OBJEKTA I MATERIJALIZACIJA

Na navedenoj lokaciji planirano je postavljanje objekat za svrhe – ugostiteljska djelatnost – prikolica vozilo sa pratećim sadržajem. Objekat se nalazi na šetalištu Kralja Nikole na Lokaciji označenoj br 16.35 u Ugovoru o zakupu 04-427/24-250, od 20.03.2024. sa Opštinom Bar.



Svi sadržaji su u funkciji stalnog I sezonskog rada sa posebnim funkcionalnim cjelinama – štand sa nadstrešnicom I ostavom cca 2m<sup>2</sup>.

Pokretni privremeni objekat je objekat sa proizvođačkim atestom tipa prikolica za prodaju vafla koji je montažno-demontažnog tipa. Ne posjeduje terasu već samo nadstrešnicu.

Objekat je postavljen tako da ne ometata gavne pješačke tokove i ne narušava arhitektonske i urbanističke vrijednosti ambijenta. Ulaz u objekat koji služi samo osoblju je omogućen sa sjeverne strane. Objekat ne predviđa inventar i mobilijar za pružanje ugostiteljskih usluga.

Privremeni objekat ne narušava komunalne funkcije, ne postavlja se na uređenim zelenim površinama, ne ometa ulaz u drugi poslovni ili stambeni prostor, ne zaklanja izlog drugog poslovnog prostora

## 5. SPISAK PRIMJENJENIH PROPISA, PREPORUKA I VAŽEĆIH STANDARDA

Za potrebe investitora a na osnovu:

- Projektnog zadatka investitora, a u skladu sa:
- Važećim Zakonom o uređenju prostora i izgradnji objekata
- Urbanističkim uslovima, izdatim od nadležnog Sekretarijata
- Pravilnikom o bližim uslovima za postavljanje odnosno građenje privremenih objekata, uređaja i opreme ("Sl. list Crne Gore", br. 43/18, 076/18 i 076/19)
- Odluke o donošenju programa građenja, postavljanja i uklanjanja privremenih objekata na teritoriji Opštine Bar ("Sl. list Crne Gore – opštinski propisi", br. 34/23)
- Programom privremenih objekata na području Opštine Bar za period od 2023-2028. godine
- Pravilnikom o bližim uslovima i načinu prilagođavanja objekata za pristup i kretanje lica smanjene pokretljivosti i lica sa invaliditetom ("Sl. list Crne Gore", br. 48/13 i 44/15)
- Ugovora o zakupu zemljišta broj: OV 04-427/24-250 od 20.03.2024. godine.

Glavni inženjer  
Miodrag Govedarica mast.ing.arh.



"Archi5" D.O.O. BAR  
Rista Lekića 4b, Bar  
PIB: 03323994

## **4.GRAFIČKA DOKUMENTACIJA**

---



LEGENDA

TERASA OZNAČENA KAO 16.35	
ZELENILO	
TROTOAR	
GRADSKI STADION	1
GRADSKA PLAŽA	2

	<b>"ARCHI5" DOO BAR</b>	Obrađivač:	Investitor:	
		<b>"YOUR TIME" D.O.O BAR</b>		
Objekat:	PRIVREMENI OBJEKAT Posebno vozilo za pružanje jednostavnih ugostiteljskih usluga	Lokacija:	LOKACIJA br. 16.35, ŠETALIŠTE KRALJA NIKOLE DIO KATASTARSKÉ PARCELE KP4941, KO NOVI BAR, OPŠTINA BAR	
Vodeći inženjer:	Miodrag Govedarica mast.ing.arh.	Vrsta tehničke dokumentacije:	IDEJNO RJEŠENJE PRIVREMENOG OBJEKTA	
Odgovorni inženjer:	Miodrag Govedarica mast.ing.arh.	Dio tehničke dokumentacije:	Arhitektura I UNUTRAŠNJA ARHITEKTURA	razmjera 1:50
Saradnik:	Dejan Folić mast.ing.arh.	Prilog:	ŠIRA SITUACIJA	Broj priloga: 01 Broj strane: 01
Datum izrade i M.P.	April 2024.	Datum revizije i M.P.		

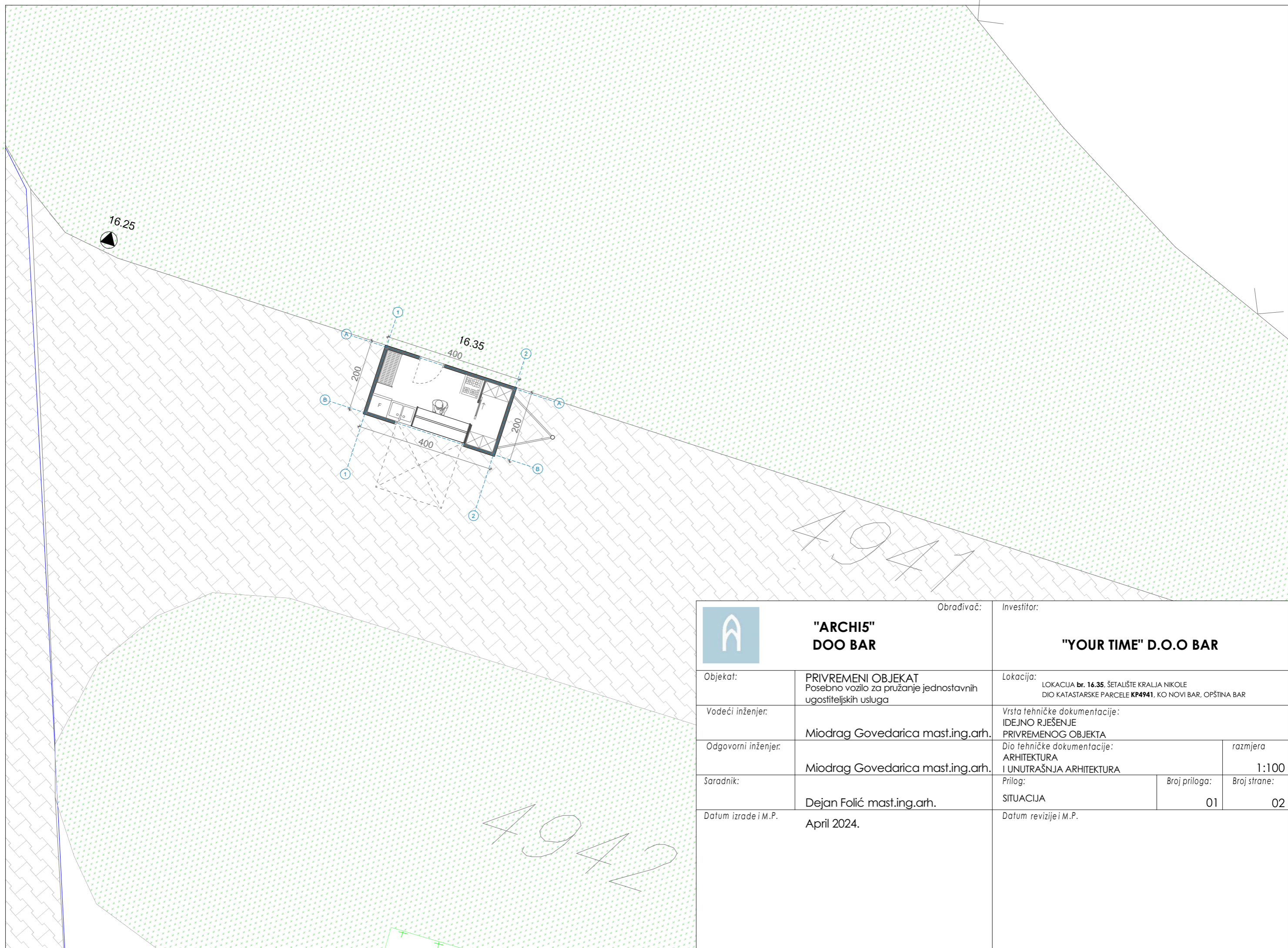

 <b>"ARCHI5" DOO BAR</b>		Obradivač:		Investitor:	
<b>"YOUR TIME" D.O.O BAR</b>		Lokacija:		LOKACIJA br. 16.35, ŠETALIŠTE KRALJA NIKOLE DIO KATASTARSKE PARCELE KP4941, KO NOVI BAR, OPŠTINA BAR	
Objekat:		PRIVREMENI OBJEKAT Posebno vozilo za pružanje jednostavnih ugostiteljskih usluga		Vrsta tehničke dokumentacije:	
Vodeći inženjer:		Miodrag Govedarica mast.ing.arh.		IDEJNO RJEŠENJE PRIVREMENOG OBJEKTA	
Odgovorni inženjer:		Miodrag Govedarica mast.ing.arh.		Dio tehničke dokumentacije:	
Saradnik:		Dejan Folić mast.ing.arh.		Arhitektura I UNUTRAŠNJA ARHITEKTURA	
Datum izrade i M.P.		April 2024.		Datum revizije i M.P.	
				Broj priloga: 01	
				Broj strane: 02	
				razmjera 1:100	

KATEGORIJA	ETAŽA	NAZIV PROSTORIJE	POVRŠINA
		01 PROSTORIJA ZA PRIPREMU HRANE	5.58 M <sup>2</sup>
		02 OSTAVA	1.20 M <sup>2</sup>
POVRŠINA TOTAL			6.78 M <sup>2</sup>

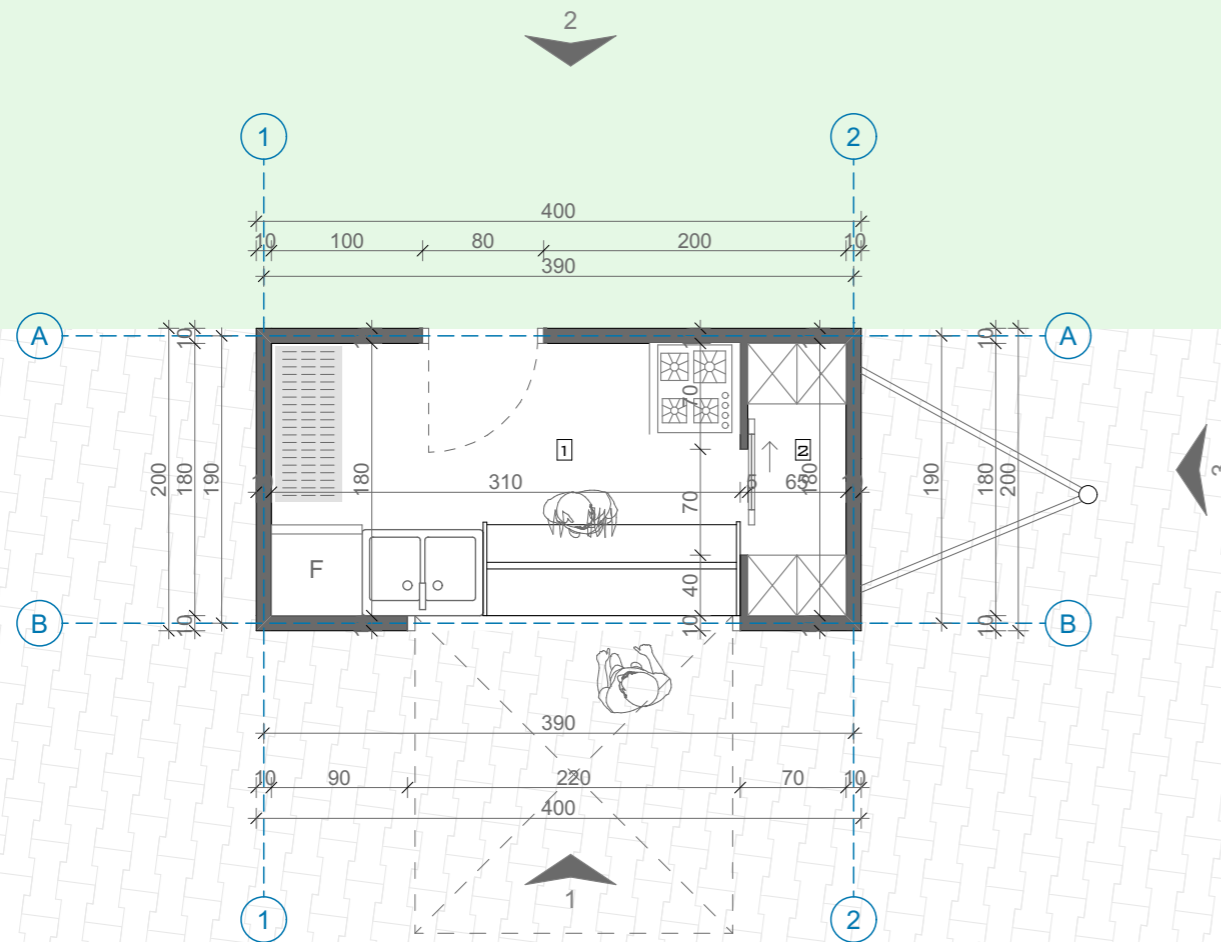

 <b>"ARCHI5" DOO BAR</b>		Obradivač:	Investitor:
<b>"YOUR TIME" D.O.O BAR</b>		<b>"YOUR TIME" D.O.O BAR</b>	
Objekat:	PRIVREMENI OBJEKAT Posebno vozilo za pružanje jednostavnih ugostiteljskih usluga	Lokacija: LOKACIJA br. 16.35, ŠETALIŠTE KRALJA NIKOLE DIO KATASTARSKE PARCELE KP4941, KO NOVI BAR, OPŠTINA BAR	
Vodeći inženjer:	Miodrag Govedarica mast.ing.arh.	Vrsta tehničke dokumentacije: IDEJNO RJEŠENJE PRIVREMENOG OBJEKTA	
Odgovorni inženjer:	Miodrag Govedarica mast.ing.arh.	Dio tehničke dokumentacije: ARHITEKTURA I UNUTRAŠNJA ARHITEKTURA	razmjera 1:50
Saradnik:	Dejan Folić mast.ing.arh.	Prilog: OSNOVA OBJEKTA	Broj priloga: 02 Broj strane: 03
Datum izrade i M.P.	April 2024.	Datum revizije i M.P.	



KARAKTERISTIČNI IZGLED 1

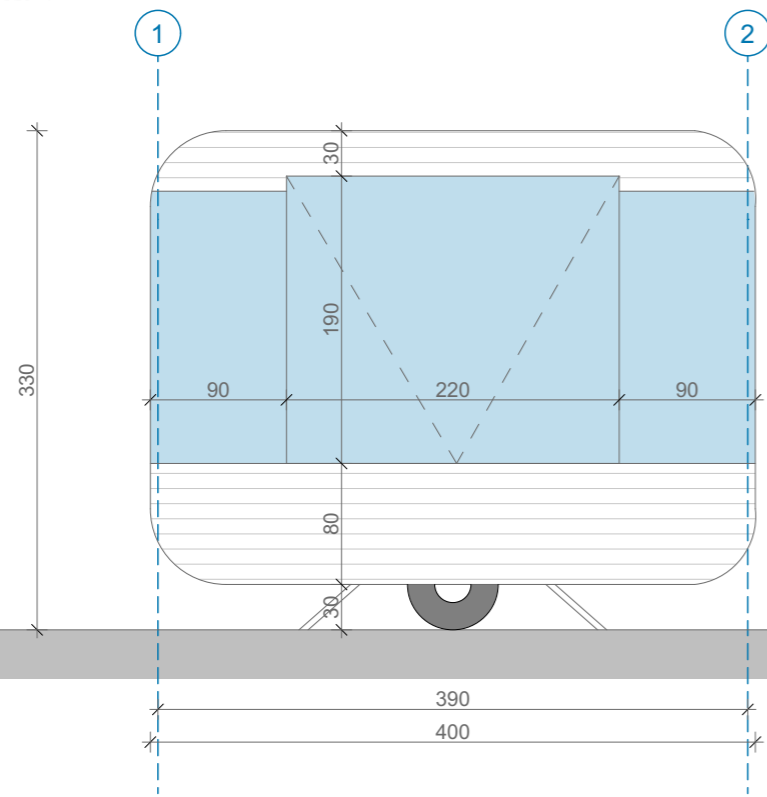

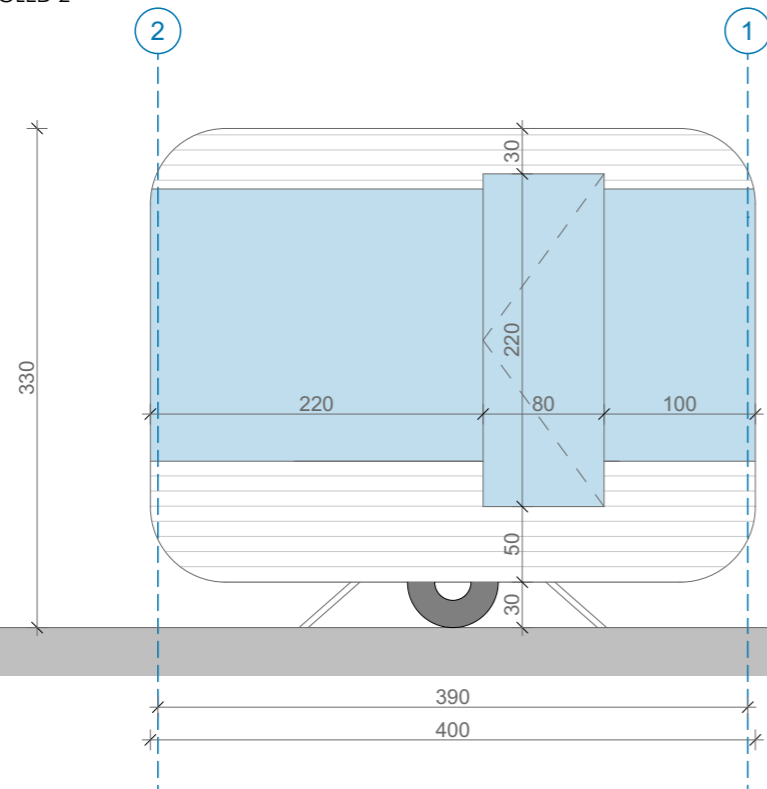

KARAKTERISTIČNI IZGLED 2

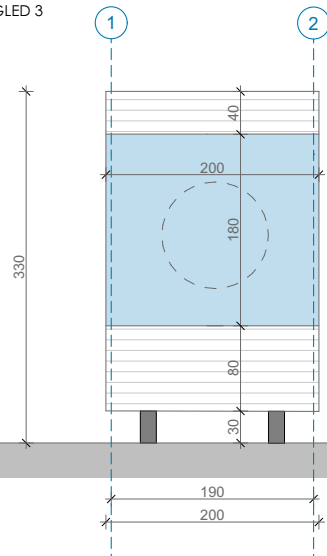

		Obrađivač: <b>"ARCHI5" DOO BAR</b>	Investitor: <b>"YOUR TIME" D.O.O BAR</b>	
Objekat: PRIVREMENI OBJEKAT Posebno vozilo za pružanje jednostavnih ugostiteljskih usluga	Lokacija: LOKACIJA br. 16.35, ŠETALIŠTE KRALJA NIKOLE DIO KATASTARSKE PARCELE KP4941, KO NOVI BAR, OPŠTINA BAR			
Vodeći inženjer: Miodrag Govedarica mast.ing.arh.	Vrsta tehničke dokumentacije: IDEJNO RJEŠENJE PRIVREMENOG OBJEKTA			
Odgovorni inženjer: Miodrag Govedarica mast.ing.arh.	Dio tehničke dokumentacije: ARHITEKTURA I UNUTRAŠNJA ARHITEKTURA		razmjera 1:50	
Saradnik: Dejan Folić mast.ing.arh.	Prilog: KARAKTERISTIČNI IZGLEDI	Broj priloga: 03	Broj strane: 04	
Datum izrade i M.P. April 2024.		Datum revizije i M.P.		

KARAKTERISTIČNI IZGLED 3



		Obradivač: <b>"ARCHI5" DOO BAR</b>	Investitor: <b>"YOUR TIME" D.O.O BAR</b>
Objekat: PRIVREMENI OBJEKAT Posebno vozilo za pružanje jednostavnih ugostiteljskih usluga	Lokacija: LOKACIJA br. 16.35, ŠETALIŠTE KRALJA NIKOLE DIO KATAstarske PARCELE <b>KP4941</b> , KO NOVI BAR, OPŠTINA BAR		
Vodeći inženjer: Miodrag Govedarica mast.ing.arh.	Vrsta tehničke dokumentacije: IDEJNO RJEŠENJE PRIVREMENOG OBJEKTA		
Odgovorni inženjer: Miodrag Govedarica mast.ing.arh.	Dio tehničke dokumentacije: ARHITEKTURA I UNUTRAŠNJA ARHITEKTURA		razmjera 1:50
Saradnik: Dejan Folić mast.ing.arh.	Prilog: KARAKTERISTIČNI IZGLEDI	Broj priloga: 03	Broj strane: 05
Datum izrade i M.P. April 2024.		Datum revizije i M.P.	



		Obradivač: <b>"ARCHI5" DOO BAR</b>	Investitor: <b>"YOUR TIME" D.O.O BAR</b>
Objekat: PRIVREMENI OBJEKAT Posebno vozilo za pružanje jednostavnih ugostiteljskih usluga	Lokacija: LOKACIJA br. 16.35, ŠETALIŠTE KRALJA NIKOLE DIO KATASTARKE PARCELE KP4941, KO NOVI BAR, OPŠTINA BAR		
Vodeći inženjer: Miodrag Govedarica mast.ing.arh.	Vrsta tehničke dokumentacije: IDEJNO RJEŠENJE PRIVREMENOG OBJEKTA		
Odgovorni inženjer: Miodrag Govedarica mast.ing.arh.	Dio tehničke dokumentacije: ARHITEKTURA I UNUTRAŠNJA ARHITEKTURA	razmjera 1:50	
Saradnik: Dejan Folić mast.ing.arh.	Prilog: 3D MONTAŽA OBJEKTA	Broj priloga: 04	Broj strane: 06
Datum izrade i M.P. April, 2024.	Datum revizije i M.P.		



		Obradivač: <b>"ARCHI5" DOO BAR</b>	Investitor: <b>"YOUR TIME" D.O.O BAR</b>				
Objekat: PRIVREMENI OBJEKAT Posebno vozilo za pružanje jednostavnih ugoditeljskih usluga			Lokacija: LOKACIJA br. 16.35, ŠETALIŠTE KRALJA NIKOLE DIO KATASTARSKE PARCELE KP4941, KO NOVI BAR, OPŠTINA BAR				
Vodeći inženjer: Miodrag Govedarica mast.ing.arh.			Vrsta tehničke dokumentacije: IDEJNO RJEŠENJE PRIVREMENOG OBJEKTA				
Odgovorni inženjer: Miodrag Govedarica mast.ing.arh.			Dio tehničke dokumentacije: ARHITEKTURA I UNUTRAŠNJA ARHITEKTURA				
Saradnik: Dejan Folić mast.ing.arh.			<table border="1"> <tr> <td>Prilog: 3D MONTAŽA OBJEKTA</td> <td>Broj priloga: 04</td> <td>razmjera 1:50</td> <td>Broj strane: 07</td> </tr> </table>	Prilog: 3D MONTAŽA OBJEKTA	Broj priloga: 04	razmjera 1:50	Broj strane: 07
Prilog: 3D MONTAŽA OBJEKTA	Broj priloga: 04	razmjera 1:50	Broj strane: 07				
Datum izrade i M.P. April, 2024.		Datum revizije i M.P.					



		Obradivač: <b>"ARCHI5" DOO BAR</b>	Investitor: <b>"YOUR TIME" D.O.O BAR</b>
Objekat:	PRIVREMENI OBJEKAT Posebno vozilo za pružanje jednostavnih ugoditeljskih usluga	Lokacija: LOKACIJA br. 16.35, ŠETALIŠTE KRALJA NIKOLE DIO KATASTARSKE PARCELE KP4941, KO NOVI BAR, OPŠTINA BAR	
Vodeći inženjer:	Miodrag Govedarica mast.ing.arh.	Vrsta tehničke dokumentacije: IDEJNO RJEŠENJE PRIVREMENOG OBJEKTA	
Odgovorni inženjer:	Miodrag Govedarica mast.ing.arh.	Dio tehničke dokumentacije: ARHITEKTURA I UNUTRAŠNJA ARHITEKTURA	razmjera 1:50
Saradnik:	Dejan Folić mast.ing.arh.	Prilog: 3D MONTAŽA OBJEKTA	Broj priloga: 04 Broj strane: 08
Datum izrade i M.P.	April, 2024.	Datum revizije i M.P.	

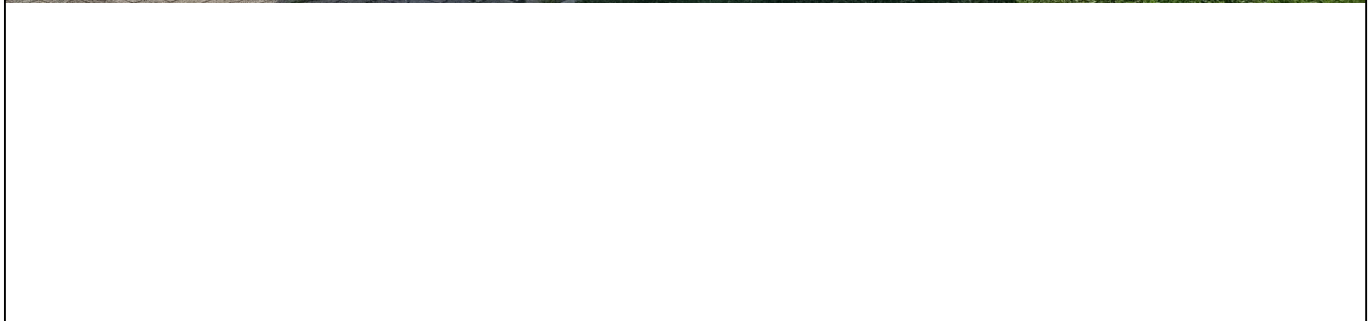

		Obradivač: <b>"ARCHI5" DOO BAR</b>	Investitor: <b>"YOUR TIME" D.O.O BAR</b>
Objekat:	PRIVREMENI OBJEKAT Posebno vozilo za pružanje jednostavnih ugoditeljskih usluga	Lokacija: LOKACIJA br. 16.35, ŠETALIŠTE KRALJA NIKOLE DIO KATASTARSKE PARCELE KP4941, KO NOVI BAR, OPŠTINA BAR	
Vodeći inženjer:	Miodrag Govedarica mast.ing.arh.	Vrsta tehničke dokumentacije: IDEJNO RJEŠENJE PRIVREMENOG OBJEKTA	
Odgovorni inženjer:	Miodrag Govedarica mast.ing.arh.	Dio tehničke dokumentacije: ARHITEKTURA I UNUTRAŠNJA ARHITEKTURA	razmjera 1:50
Saradnik:	Dejan Folić mast.ing.arh.	Prilog: 3D MONTAŽA OBJEKTA	Broj priloga: 04 Broj strane: 09
Datum izrade i M.P.	April, 2024.	Datum revizije i M.P.	



		Obradivač: <b>"ARCHI5" DOO BAR</b>	Investitor: <b>"YOUR TIME" D.O.O BAR</b>
Objekat:	PRIVREMENI OBJEKAT Posebno vozilo za pružanje jednostavnih ugoditeljskih usluga	Lokacija: LOKACIJA br. 16.35, ŠETALIŠTE KRALJA NIKOLE DIO KATASTARSKE PARCELE KP4941, KO NOVI BAR, OPŠTINA BAR	
Vodeći inženjer:	Miodrag Govedarica mast.ing.arh.	Vrsta tehničke dokumentacije: IDEJNO RJEŠENJE PRIVREMENOG OBJEKTA	
Odgovorni inženjer:	Miodrag Govedarica mast.ing.arh.	Dio tehničke dokumentacije: ARHITEKTURA I UNUTRAŠNJA ARHITEKTURA	razmjera 1:50
Saradnik:	Dejan Folić mast.ing.arh.	Prilog: 3D MONTAŽA OBJEKTA	Broj priloga: 04 Broj strane: 10
Datum izrade i M.P.	April, 2024.	Datum revizije i M.P.	